



A - T143

B - T152

C - TDU 155

D - T165

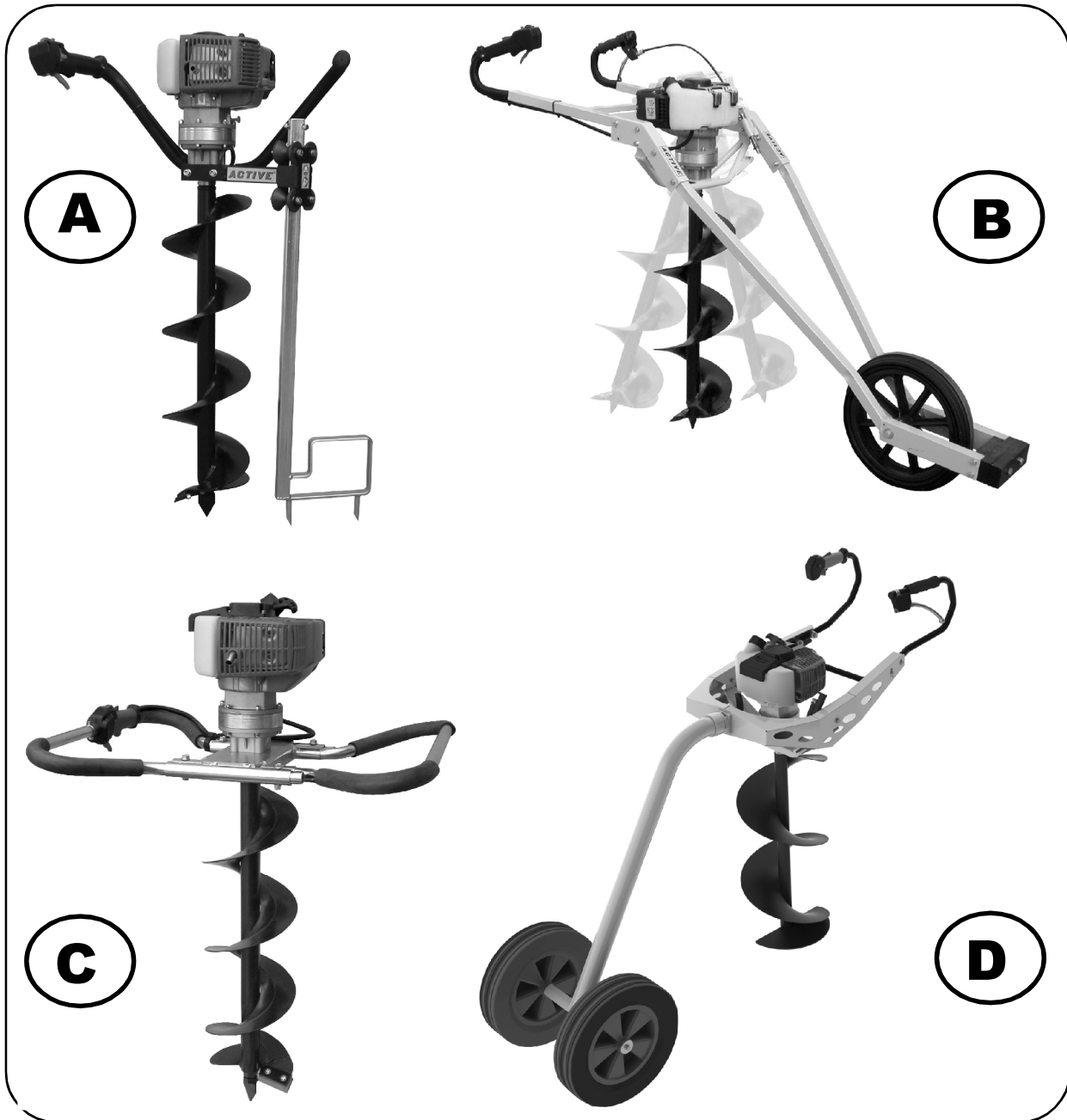

I MANUALE D'ISTRUZIONE

GB OWNER'S MANUAL

F MANUEL D'INSTRUCTION

D GEBRAUCHSANWEISUNG

P MANUAL DE INSTRUÇÕES

E MANUAL DE INSTRUCCIONES

NL MANUAL DE INSTRUCCIONES

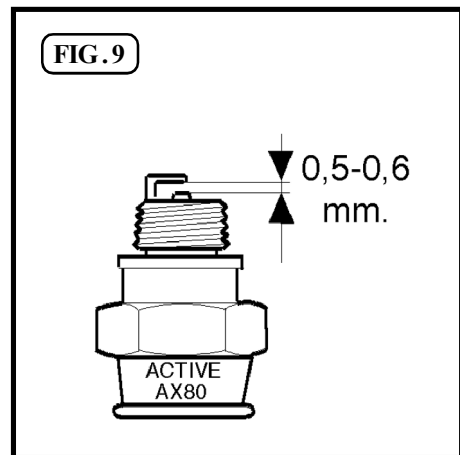
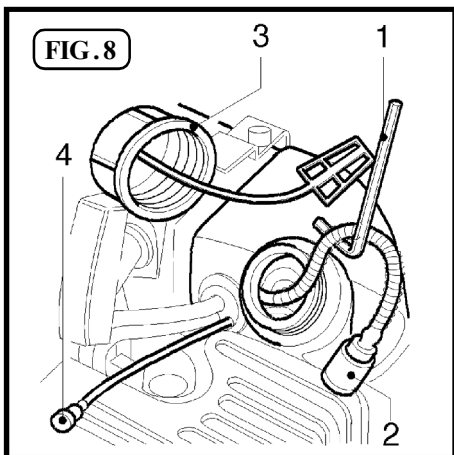
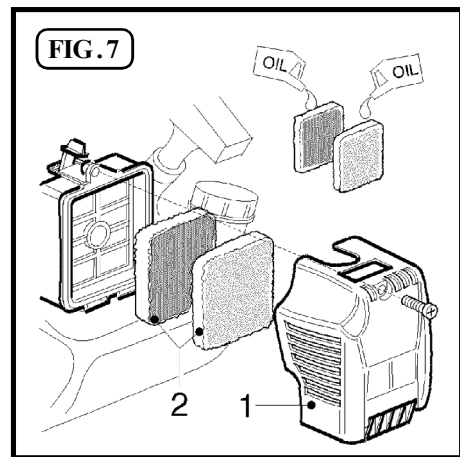
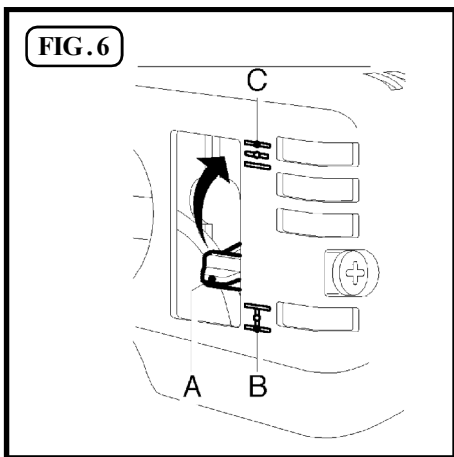
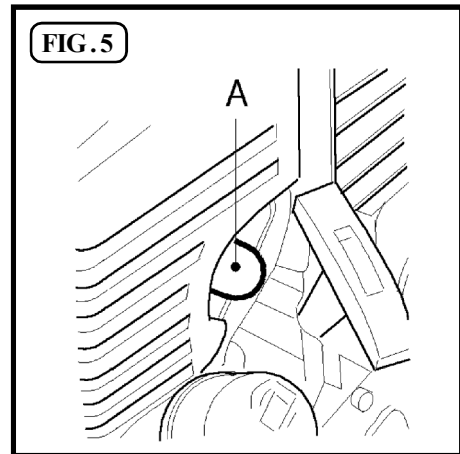
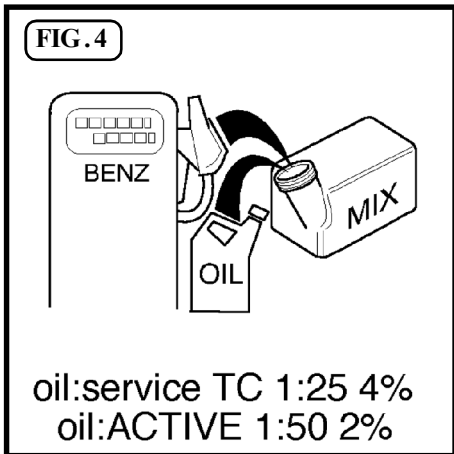
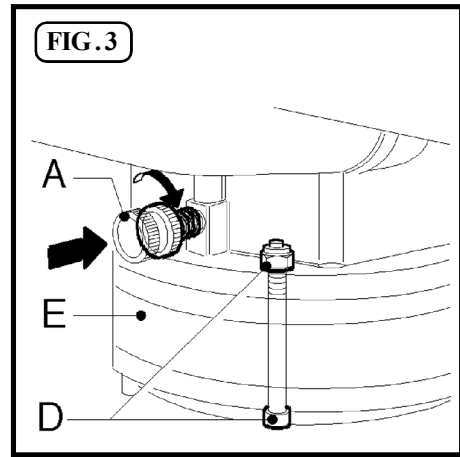
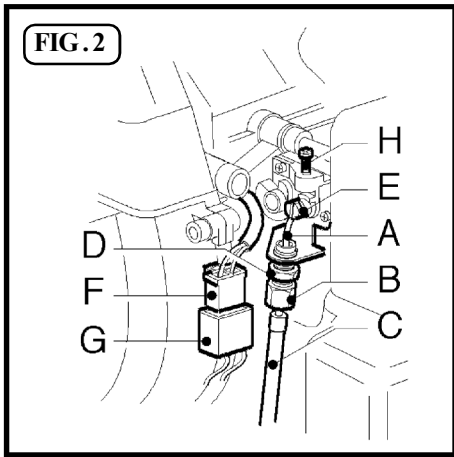



INTRODUZIONE

Caro cliente, la ringraziamo vivamente per aver scelto un prodotto di qualità della ditta ACTIVE.

Per un corretto impiego del decespugliatore e per evitare incidenti, non iniziate il lavoro senza aver letto questo manuale con attenzione. Troverete su questo manuale le spiegazioni di funzionamento dei vari componenti e le istruzioni per i necessari controlli e per la manutenzione.

N.B. : La casa produttrice si riserva la possibilità di apportare eventuali modifiche in qualsiasi momento e senza preavviso.

(INDICE PAG. 4)



INTRODUCTION

Dear customer, thank you very much for having chosen a quality product of the company ACTIVE. For proper use of brush-saws and to avoid accidents, do not start work without having read the manual carefully. You'll find this guide on the explanations of operation of various components and instructions for the necessary inspections and maintenance.

N.B. : The manufacturer reserves the right to make changes at any time without notice.

(CONTENTS PAG. 24)



INTRODUÇÃO

Prezado cliente, muito obrigado por ter escolhido um produto de qualidade da empresa activa.

Para a correcta utilização das máquinas corta-mato e evitar acidentes, não começar a trabalhar sem ter lido este manual cuidadosamente. Você encontrará o manual sobre a explicação do funcionamento de vários componentes e instruções para as inspeções necessárias e manutenção.

N.B. : O fabricante se reserva o direito de fazer alterações a qualquer momento, sem aviso prévio.

(ÍNDICE P. 43)



INLEIDING

Beste client, we danken u dat voor een ACTIVE kwaliteitsproduct gekozen heeft.

Voor een correct gebruik van de grondboor en om ongevallen te vermijden raden we u aan om deze handleiding aandachtig door te lezen alvorens u met de arbeid aanvangt. Deze handleiding bevat de uitleg voor de functionering van de verschillende onderdelen en de instructies voor de noodzakelijke controles en onderhoud.

N.B. : De fabrikant behoudt zich het recht om op elk gewenst moment zonder mededeling wijzigingen uit te voeren.

(INHOUDSOPGAVE PAG 63)



INTRODUCTION

Cher client, je vous remercie beaucoup d'avoir choisi un produit de qualité de la société active.

Pour un bon usage de la brosse-scies et pour éviter les accidents, il ne faut pas commencer à travailler sans avoir lu le manuel attentivement. Vous trouverez ce guide sur les explications du fonctionnement de divers composants et des instructions pour les inspections nécessaires et de l'entretien.

N.B. : Le fabricant se réserve le droit d'apporter des changements à tout moment sans préavis.

(INDEX PAG. 14)



EINLEITUNG

Sehr geehrter Kunde, vielen Dank für die Wahl ein Qualitätsprodukt der Firma aktiv.

Für die ordnungsgemäße Verwendung der Pinsel und Messer, um Unfälle zu vermeiden, nicht gestartet werden, ohne lesen Sie dieses Handbuch sorgfältig durch. Sie finden dieses Handbuch auf die Erklärung der Funktionsweise der verschiedenen Komponenten und Anweisungen für die erforderlichen Prüfungen und Wartung.

N.B. : Der Hersteller behält sich das Recht vor, Änderungen jederzeit und ohne vorherige Ankündigung.

(INHALT Seite. 33)



INTRODUCCION

Estimado cliente, le agradecemos en modo especial por haber escogido un producto de calidad de la empresa ACTIVE.

Para un correcto empleo del desbrozador y evitar accidentes, no comenzar el trabajo sin haber leído con atención el presente manual. En este manual podrán encontrar las explicaciones de funcionamiento de los varios componentes y las instrucciones para los necesarios controles y el mantenimiento.

N.B.: La casa productora se reserva la posibilidad de aportar eventuales modificaciones en cualquier momento y sin aviso previo.

(ÍNDICE PÁG. 53)

INDICE

1. Spiegazione simboli.....	Pag. 4
2. Per la vostra sicurezza.....	4
3. Descrizione delle parti.....	5
4. Dati tecnici e Dichiarazione di conformità.....	8
5. Assemblaggio.....	10
6. Norme di lavoro.....	10
7. Preparazione all'uso.....	11
8. Manutenzione periodica.....	11
9. Rimesaggio.....	12
10. Certificato di garanzia.....	13

1. SPIEGAZIONE SIMBOLI



Avvertenza, pericolo ed attenzione



Tenere le persone lontane 15 mt.



Leggere il libretto uso e manutenzione prima di utilizzare questa macchina

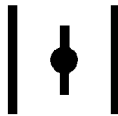

Farfalla aria aperta, funzionamento.



Indossare dispositivi di protezione acustica ed oculare durante il funzionamento di questa macchina



Farfalla aria chiusa, **avviamento a freddo.**

2. PER LA VOSTRA SICUREZZA

1-Leggere attentamente queste istruzioni ed accertarsi di comprenderle prima di far funzionare l'unità. Attenersi a tutte le avvertenze ed alle istruzioni di sicurezza. Conservare questo manuale a titolo di futuro riferimento.

2-Usare solamente ricambi originali, pezzi di ricambio prodotti da altri fabbricanti potrebbero adattarsi male e causare lesioni.

3-Indossare abiti adatti ed articoli di sicurezza quali: stivali, pantaloni robusti, guanti, visiera o occhiali protettivi, cuffia e casco protettivo.

4-Non permettere ad altre persone, bambini o animali di restare nel raggio di 15 mt. durante l'uso della trivella.

5-Non operare con la trivella quando si è stanchi, malati o sotto l'effetto di alcool, droghe o farmaci.

6-Non permettere ai ragazzi di usare la trivella.

7-Mantenersi ben saldi ed in equilibrio. Tenere il manubrio con le due mani. Mantenere la punta perpendicolare al suolo.

8-Usare la trivella solamente per compiti indicati dal presente manuale.

9-Ispezionare la macchina prima di ogni impiego. Controllare che la leva acceleratore funzioni bene. Accertarsi che la punta sia libera di girare e non sia a contatto con corpi estranei, che non ci siano perdite di carburante, che i dispositivi di sicurezza non siano allentati ecc.. Sostituire le parti danneggiate.

10-Avviare la trivella solo in luoghi ben ventilati, i gas di scarico, se respirati, possono causare una asfissia mortale.

11-Trasportare la trivella a motore spento, con punta bloccata in posizione di trasporto.

12-Sostituire la punta appena appaiono crepe o rotture.

13-Assicurarsi che la punta non giri quando il motore è al minimo.

14-Con il motore in moto non fare alcuna manutenzione e

non toccare la punta.

15-E' proibito applicare alla presa di forza della trivella utensili o applicazioni che non siano quelli indicati dal costruttore.

16-Arrestare il motore e lasciarlo raffreddare prima del rifornimento. Riempire il serbatoio lontano da fonti di calore e non fumare durante il rifornimento o la miscelazione del carburante.

17-Non togliere il tappo del serbatoio con il motore in moto.
18-Asciugare il carburante eventualmente rovesciato sulla macchina. Spostare la trivella di 3 metri dal punto di rifornimento prima di mettere in moto il motore.

19-Non usare carburante per operazioni di pulizia.

20-Non controllare la scintilla della candela vicino al foro della candela.

21-Non lavorare con una marmitta danneggiata.

22-Prima dell'uso della trivella, liberare l'area da tutti gli oggetti. Verificare che non ci siano cavi di ogni genere e condutture interrate, procurarsi una mappa della zona in cui si deve operare.

23-Prima di riporre in magazzino la trivella, lasciare raffreddare il motore e svuotare il serbatoio di carburante.

24-Riporre la trivella in modo da prevenire le lesioni accidentali causate da oggetti taglienti, lontano da fonti di calore e sollevata dal suolo.

25-Non lavorare con la trivella danneggiata, mal montata o modificata arbitrariamente, non togliere o danneggiare o rendere inefficace alcun dispositivo di sicurezza. Utilizzare solo punte originali e del tipo prescritto.

26-In caso di blocco della punta arrestare immediatamente il motore.

27-Consegnare o prestare la trivella soltanto a persone esperte e a conoscenza del funzionamento e del corretto utilizzo della macchina. Consegnate anche il manuale con le istruzioni d'uso, da leggere prima di iniziare il lavoro.

3. DESCRIZIONE DELLE PARTI

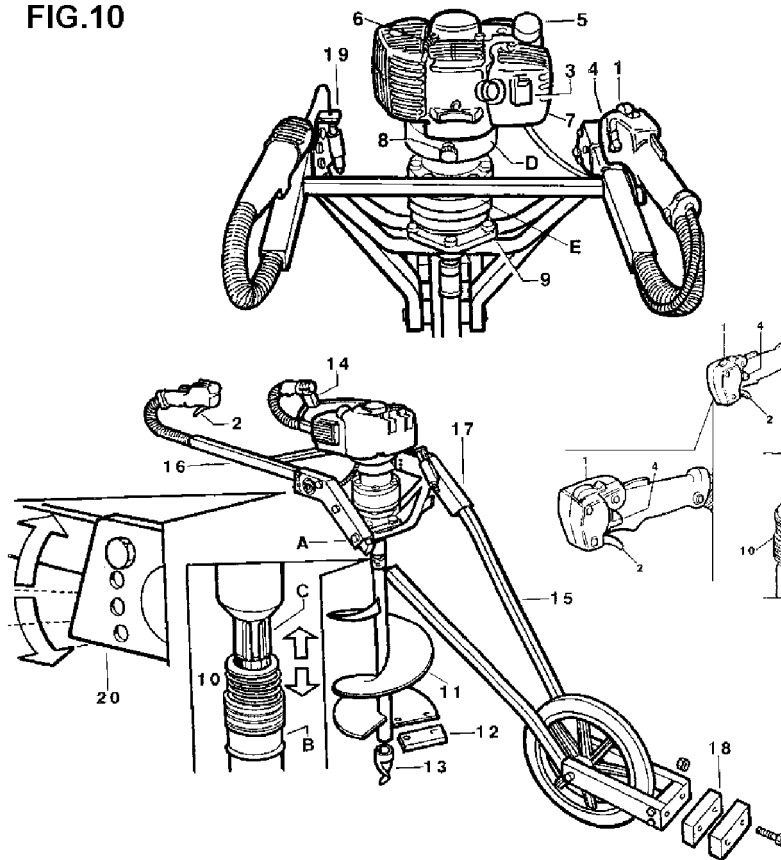
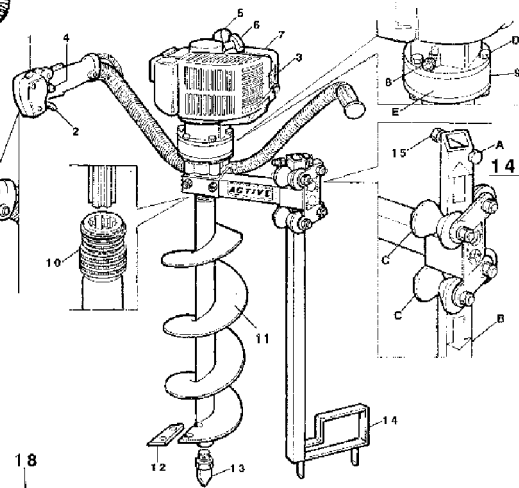
FIG.10

FIG. 11

COMPONENTI DELLA TRIVELLA (Fig 10) Mod. T152

- | | |
|----------------------------------------------------|---------------------------------------------------|
| 1. Interruttore di arresto (STOP) | 11. Punta |
| 2. Leva acceleratore | 12. Lametta |
| 3. Leva STARTER | 13. Puntale |
| 4. Semi - acceleratore | 14. Leva comando sgancio punta per trasporto |
| 5. Tappo serbatoio | 15. Telaio inferiore |
| 6. Impugnatura avviamento motore | 16. Telaio superiore |
| 7. Filtro aria | 17. Supporto telaio |
| 8. Bloccaggio presa di forza | 18. Zavorra |
| 9. Riduttore | 19. Dispositivo bloccaggio punta per il trasporto |
| 10. Attacco rapido per montaggio /smontaggio punta | 20. Dispositivo per regolazione alt. manubrio |

COMPONENTI DELLA TRIVELLA (Fig 11) Mod. 143

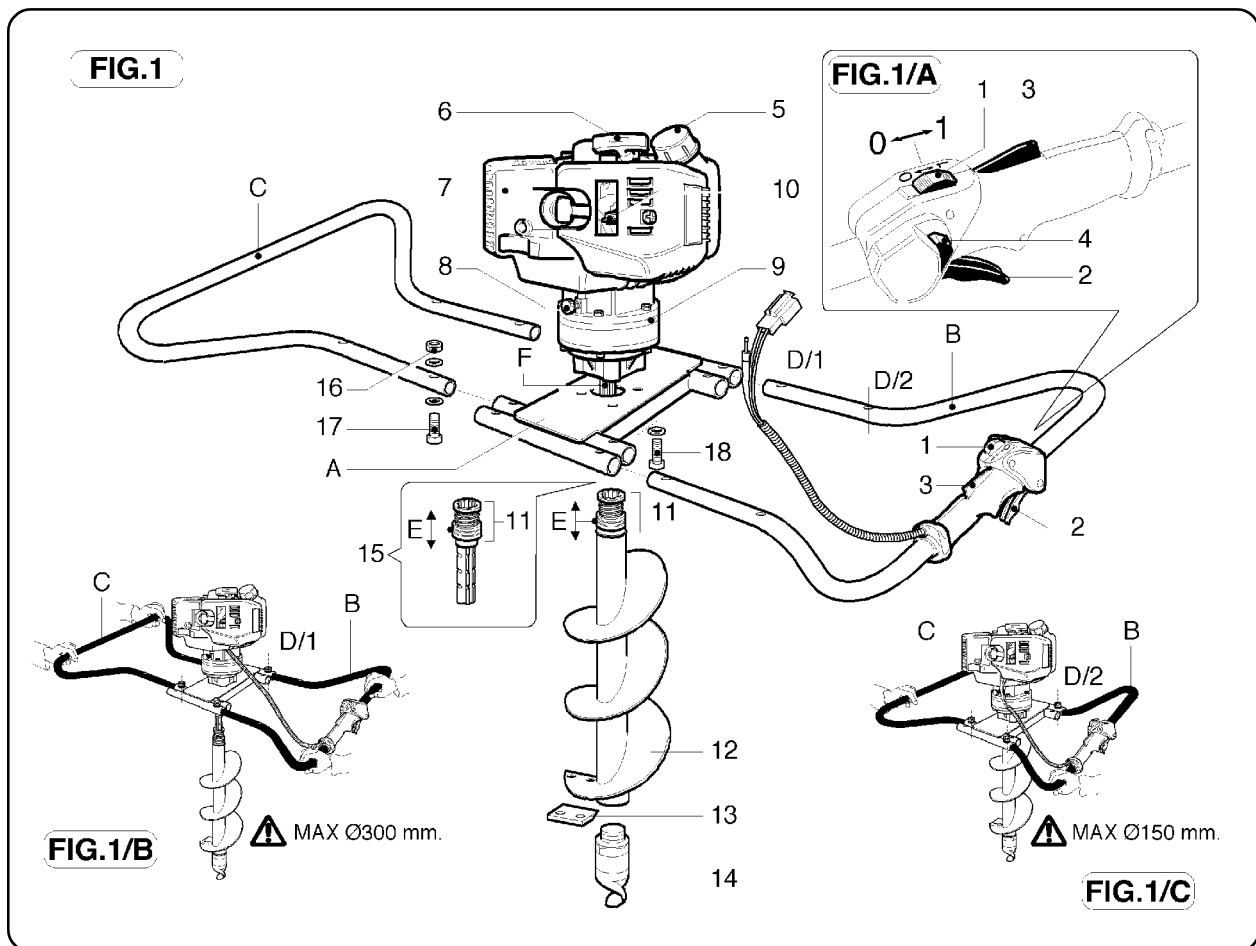
- | | |
|-----------------------------------|-------------------------------------------------------------|
| 1. Interruttore di arresto (STOP) | 9. Riduttore |
| 2. Leva acceleratore | 10. Attacco rapido per montaggio / smontaggio punta |
| 3. Leva STARTER | 11. Punta |
| 4. Semi - acceleratore | 12. Lametta |
| 5. Tappo serbatoio | 13. Puntale |
| 6. Impugnatura avviamento motore | 14. Dispositivo per bloccare la trivella in senso giratorio |
| 7. Filtro aria | 15. Vite Bloccaggio per trasporto |
| 8. Bloccaggio presa di forza | |



COMPONENTI DELLA TRIVELLA (fig 1) Mod. T155

1. Interruttore di arresto (STOP)
2. Leva acceleratore
3. Leva sicurezza comando gas
4. Semi - acceleratore
5. Tappo serbatoio
6. Impugnatura avviamento motore
7. Filtro aria
8. Bloccaggio presa di forza

9. Riduttore
10. Starter (per l'avviamento del motore a freddo)
11. Dispositivo rapido per il montaggio e lo smontaggio della punta
12. Punta
13. Lametta
14. Punta di centraggio
15. Prolunga per la punta (OPZIONALE)

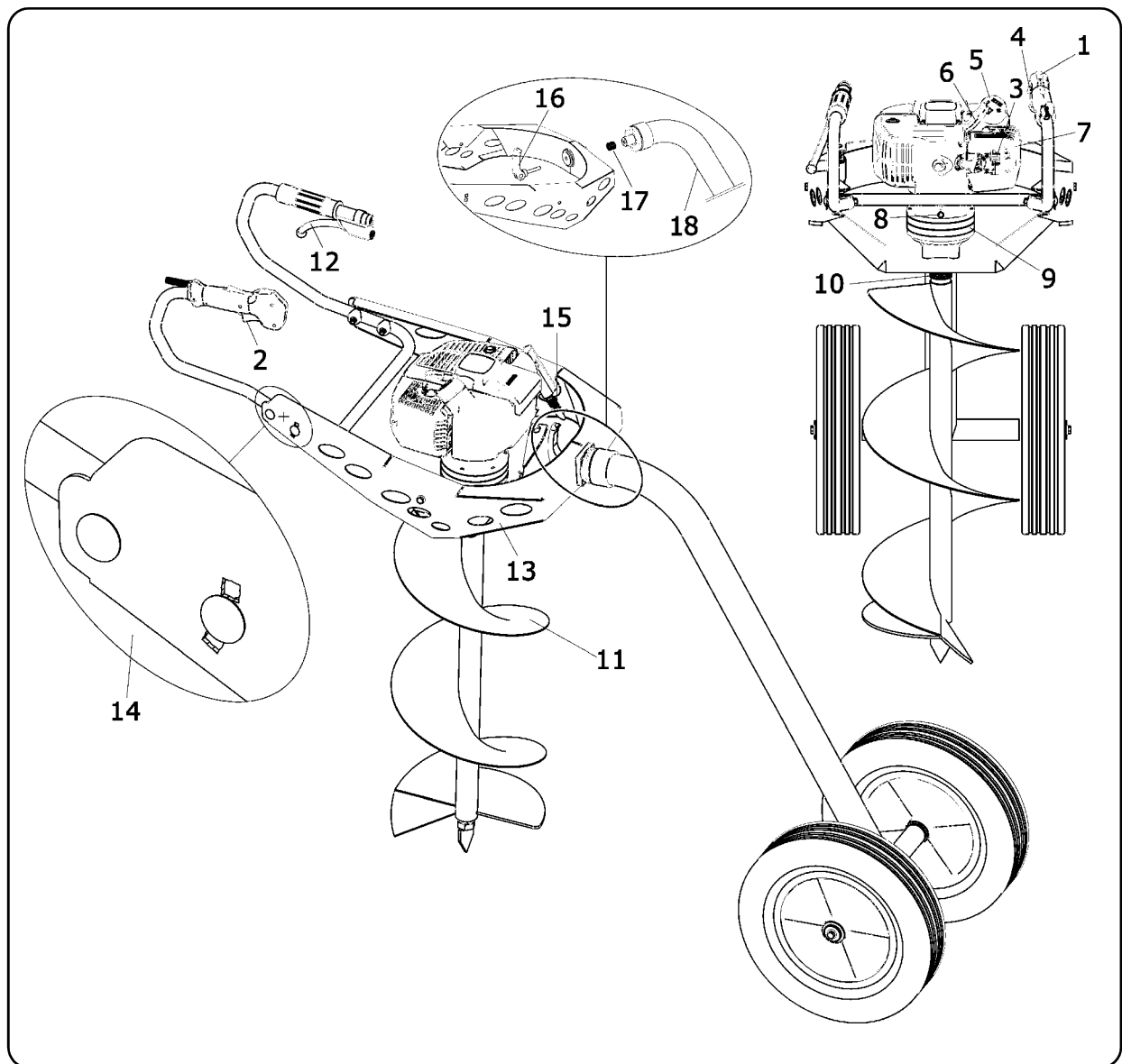

COMPONENTI DELLA TRIVELLA (fig.12) Mod. T165

- | | |
|-----------------------------------|----------------------------------------------------|
| 1. Interruttore di arresto (STOP) | 10. Attacco rapido per montaggio /smontaggio punta |
| 2. Leva acceleratore | 11. Punta |
| 3. Leva STARTER | 12. Leva comando sgancio punta per trasporto |
| 4. Semi - acceleratore | 13. Telaio |
| 5. Tappo serbatoio | 14. Dispositivo per regolazione alt. manubrio |
| 6. Impugnatura avviamento motore | 15. Dispositivo bloccaggio punta per il trasporto |
| 7. Filtro aria | 16. Leva snodo manubrio |
| 8. Bloccaggio presa di forza | 17. Molla |
| 9. Riduttore | 18. Tubo |

4. DATI TECNICI E DICHIARAZIONE DI CONFORMITA'

ACTIVE s.r.l. Zona Artigianale - 26037 S. Giovanni in Croce (CR)
dichiara sotto la propria responsabilità che le macchine:

MODELLO	T143
CILINDRATA cm ³	42.7
POTENZA Kw / CV	1.6 / 2.1
CARBURATORE	A MEMBRANA WALBRO WYK PRIMER TYPE
ACCENSIONE	DIGITALE
SERBATOIO	CAPACITA' 1.1 Lt
FRIZIONE	Ø 78 mm / MODELLO PROFESSIONALE
RAPPORTO DI RIDUZIONE	50 : 1 EPICICLOIDALE A DOPPIO STADIO
PESO TOT.	9.6 Kg.
PESO ALL'IMPUGNATURA	12 Kg.
DIAMETRO DELLE PUNTE mm.	100 - 150 - 200 - 250 - 300

MODELLO	T 152
CILINDRATA cm ³	51.7
POTENZA Kw / CV	2.2 / 3.0
CARBURATORE	A MEMBRANA WALBRO WYK PRIMER TYPE
ACCENSIONE	DIGITALE
SERBATOIO	CAPACITA' 1.1 Lt
FRIZIONE	Ø 78 mm / MODELLO PROFESSIONALE
RAPPORTO DI RIDUZIONE	50 : 1 EPICICLOIDALE A DOPPIO STADIO
PESO TOT.	35 Kg.
PESO ALL'IMPUGNATURA	12 Kg.
DIAMETRO DELLE PUNTE mm.	100 - 150 - 200 - 250 - 300
ZAVORRA	5 Kg per ogni zavorra

MODELLO	T 155
CILINDRATA cm ³	51.7
POTENZA Kw / CV	2.2/3.0
CARBURATORE	A MEMBRANA WALBRO WYK PRIMER TYPE
ACCENSIONE	DIGITALE
SERBATOIO	CAPACITA' 1.1 Lt
FRIZIONE	Ø 78 mm / MODELLO PROFESSIONALE
RAPPORTO DI RIDUZIONE	50 : 1 EPICICLOIDALE A DOPPIO STADIO
PESO TOT.	9.6 Kg.
ALBERO PRESA DI FORZA	21x25x5 mm - Z6 -DIN 5463
DIAMETRO DELLE PUNTE mm.	100 - 150 - 200 - 250 - 300

MODELLO	T 165
CILINDRATA cm ³	62
POTENZA Kw / CV	3.3 / 4.5
CARBURATORE	A MEMBRANA WALBRO WYK PRIMER TYPE
ACCENSIONE	DIGITALE
SERBATOIO	CAPACITA' 1.1 Lt
FRIZIONE	Ø 78 mm / MODELLO PROFESSIONALE
RAPPORTO DI RIDUZIONE	50 : 1 EPICICLOIDALE A DOPPIO STADIO
PESO TOT.	30 Kg.
PESO ALL'IMPUGNATURA	12 Kg.
DIAMETRO DELLE PUNTE mm.	100 - 150 - 200 - 250 - 300

sono conformi ai requisiti stabiliti dalle direttive:

	Euro 1		
MODELLO	T143	T152 - TDU155	T165
FINO AL NUMERO DI SERIE	45XX9999	55XX9999	65XX9999
DIRETTIVE	2006/42/CE - 2004/108/CE - 2000/14/CE - 2002/44/CE (Allegato V)		

	Euro 2		
MODELLO	T143	T152 - TDU155	T165
DAL NUMERO DI SERIE	E45XX0001	E55XX0001	E65XX0001
DIRETTIVE	2006/42/CE - 2004/108/CE - 2000/14/CE - 2002/44/CE (Allegato V) 2012/46/CE (Allegato VI)		

MODELLO	REGIME MOTORE	LIVELLO PRESSIONE ACUSTICA (EN ISO 22868)	LIVELLO POTENZA ACUSTICA (EN ISO 22868)	LIVELLO VIBRAZIONI (m/s ²) (UNI EN ISO 22867)
T143 T152 TDU155 T165	AL MINIMO 2800/3000 g/min IN LAVORO ± 8000 g/min AL MASSIMO 10.500 g/min	AL MINIMO 74 dB (A) AL MASSIMO 98 dB (A)	CONDIZIONI DI LAVORO 107 dB (A)	AL MINIMO 4.7 m/s ² AL MASSIMO (senza punta) 5.1 m/s ²

La documentazione tecnica è depositata in Direzione Tecnica.

ALBERTO GRIFFINI
PRESIDENTE

Via Demmoncello, 12
26037 San Giovanni in Croce (CR) - ITALY
10/10/2008

5. ASSEMBLAGGIO

MONTAGGIO TELAIO



ATTENZIONE! - Prima di iniziare l'assemblaggio leggere attentamente le norme di sicurezza.

Mod. T 143 (Fig. 11)

- Togliere la spina (A) dall'asta (B).
- Infilare l'asta (B) nelle guide (C) vedi disegno.
- Montare la spina (A) nell'asta (B).

Mod. T 152 (Fig. 10)

Assemblare il telaio (15) al supporto (17) tramite le viti, rondelle e dado (A). Registrare (se necessario) il manubrio (16) per ottenere la corretta altezza per l'operatore (20). Serrare le viti che fissano il telaio.

Mod. TDU155 (Fig. 1)

Assemblare la semi-impugnatura (B) al supporto (A) tramite le viti (17), rondelle e dado (16). Registrare il manubrio nelle posizioni D/1, D/2 in funzione che la trivella sia usata da uno o da due operatori (vedi fig. 1/B o 1/C).

Assemblare l'altra semi-impugnatura (C) nel supporto (A) e fissarla nella stessa posizione come l'impugnatura (B) con le viti (17) e il dado (16).

Mod. T 160 (Fig. 12)

Assemblare il tubo (18) al manubrio (13) tramite la molla (17) e la leva (16). Registrare (se necessario) il manubrio (14) per ottenere la corretta altezza per l'operatore.

MONTAGGIO FILO ACCELERATORE E CAVI ELETTRICI (Fig. 2)

- Introdurre il cavo acceleratore (A) attraverso il tenditore (B). Assicurarsi che la guaina (C) del cavo appoggi contro l'interno del tenditore (B). Accertarsi che la leva acceleratore non sia bloccata in semi accelerazione quindi agganciare il

terminale del cavo nel morsetto (E). Regolare la tensione del cavo (A) allentando il controdado (D) e girando il tenditore (B), raggiungendo la giusta tensione, stringere il controdado (D). Se la regolazione è corretta, la leva acceleratore avrà un gioco libero di circa 2mm, prima che si muova la leva carburatore (E).

- Collegare i cavi elettrici (F - G) Fig. 2

MONTAGGIO PUNTA Fig. 1



ATTENZIONE! - Prima di montare la punta assicurarsi che la presa di forza sia bloccata Fig. 3 come segue:

- Premere e girare in senso orario il nottolino (A).
- Per facilitare lo sblocco del nottolino (A) procedere come segue: girare in senso orario la punta finché il riduttore è bloccato.
- Per facilitare l'utilizzo e ridurre i tempi di montaggio/smontaggio della punta è stato adottato un sistema di innesto rapido ACTIVE "Quick Joint" .
- Spingere verso il basso il manicotto (E) della punta e mantenendolo, introdurre la punta nell'albero scanalato del riduttore.
- Quando le sfere coincidono con la gola dell'albero scanalato (si avverte lo scatto) rilasciare il manicotto (E).
- Assicurarsi che la punta sia fissata correttamente.

ESTENSIONE (opzionale)

L'estensione serve per incrementare la profondità di scavo. L'estensione deve essere applicata tra il riduttore e la punta. La procedura di installazione dell'estensione è la stessa spiegata nel paragrafo "montaggio punta" Sullo stelo dell'estensione ci sono tre scanalature che consentono tre diverse posizioni (90 mm ciascuna per un totale di 270 mm.)



ATTENZIONE! : per sbloccare il riduttore girare in senso antiorario il nottolino (A).

6. NORME DI LAVORO



ATTENZIONE: La trivella deve essere utilizzata solamente per effettuare perforazioni del terreno. Non bloccare la trivella su sostegni fissi. E' proibito applicare alla presa di forza della trivella utensili o applicazioni che non siano quelli indicati dal costruttore. Non utilizzare punte con diametri superiori a quelli previsti dal costruttore.



ATTENZIONE: Mod. T 152 - Per il trasporto, bloccare la punta spingendola verso la ruota anteriore sino a che scatti il dispositivo di bloccaggio (19) Fig. 10. Per lo sgancio premere la leva (14) Fig. 10.



ATTENZIONE: Mod. T 160 - Per il trasporto, bloccare la punta spingendola verso la ruota anteriore sino a che scatti il dispositivo di bloccaggio (15) Fig. 12. Per lo sgancio premere la leva (12) Fig. 12.

TRIVELLAZIONE

Assicurarsi che il riduttore sia sbloccato. Dopo l'avviamento del motore, appoggiare la punta nella posizione desiderata e assicurarsi che la punta sia perpendicolare al suolo.

Mod T 143 Fig 11

- Infilare il piede destro nell'asola e spingere verso il basso per conficcare l'asta (14) nel suolo.
- Tenere saldamente le due impugnature.

- Accelerare e contemporaneamente esercitare una pressione verso il basso.

- Nel caso la punta tende a bloccarsi alleggerire la pressione verso il basso.

Per evitare che la punta si blocchi evacuate la terra dalla punta alzando la macchina ogni tanto.

A foro ultimato alzate la punta e sbloccate l'asta (14) dal suolo.

Mod. T152 Fig. 10

Per trivellare tenere saldamente le due impugnature. Accelerare e contemporaneamente esercitare una pressione verso il basso evitando che la ruota anteriore si alzi da terra. Per aumentare la pressione di perforazione è necessario aggiungere contrappesi (18) Fig.10

Evacuate la terra dalla punta alzando la macchina ogni tanto.

Mod. TDU 155 Fig. 1

- Tenere saldamente le due impugnature.
- Accelerare e contemporaneamente esercitare una pressione verso il basso.
- Nel caso la punta tende a bloccarsi alleggerire la pressione verso il basso.

Per evitare che la punta si blocchi evacuate la terra dalla punta alzando la macchina ogni tanto.

Mod. T160 Fig. 12

Per trivellare tenere saldamente le due impugnature. Accelerare e contemporaneamente esercitare una pressione verso il basso evitando che le ruote anteriori si alzino da terra.

Per evitare che la punta si blocchi evacuate la terra dalla punta alzando la macchina ogni tanto.

 **ATTENZIONE:** se la punta si blocca rilasciare immediatamente la leva acceleratore altrimenti si danneggerebbe la frizione.

Per liberare la punta procedere come segue: bloccare la punta tramite il nottolino (A) Fig. 3 e girare tutta la macchina, in senso **antiorario** sino a che la punta sia libera.

 **ATTENZIONE:** Non girare la macchina in senso **orario** altrimenti si può danneggiare il riduttore.

Quando si devono utilizzare punte sopra i 15 cm si deve lavorare con due operatori.

7. PREPARAZIONE ALL'USO

CARBURANTE

ATTENZIONE la trivella è equipaggiata da un motore 2 tempi, quindi si deve utilizzare esclusivamente carburante miscelato con olio specifico.

Preparare solo la miscela necessaria all'uso. Non fumare ed eseguire il rifornimento carburante sempre a motore spento e lontano da fiamme. Usare carburante con numero di ottani non inferiore a 90 RON. **Miscelate la benzina esclusivamente con olio per motori 2 tempi ACTIVE nella proporzione di 50 : 1 (2%). Fig. 4. Nel caso in cui non abbiate olio ACTIVE, usare un buon olio nella proporzione di 25:1 (4%), vedere figura 4.**

Importante: Mescolate fortemente e a lungo la tanica, questa operazione deve essere accuratamente ripetuta ogni volta che si preleva carburante dalla tanica. Le caratteristiche della miscela sono soggette ad invecchiamento e quindi si alterano nel tempo. Non usate miscela preparata da più settimane, si potrebbero verificare danni al motore. Riempire il serbatoio miscela solo per 3/4 per permettere l'espansione della stessa. Si consiglia olio Active 100% sintetico.

RIFORMIMENTO

ATTENZIONE Il rifornimento deve essere effettuato a motore spento. Svitare lentamente il tappo del serbatoio per lasciare fuoriuscire l'eventuale eccesso di pressione.

Dopo il rifornimento serrare correttamente il tappo del serbatoio. Spostare la trivella di almeno 3 m. dal punto di rifornimento prima di mettere in moto il motore. Prima del rifornimento pulire accuratamente intorno al tappo del serbatoio. La sporcizia all'interno del serbatoio causa problemi di funzionamento al motore. Assicurarsi che la miscela sia omogenea agitando la tanica o il serbatoio.

AVVIAMENTO

 **ATTENZIONE!** - Per evitare qualsiasi rischio d'infortunio, prima d'avviare il motore bloccare il riduttore nel modo seguente.

Spingere il nottolino (A) e simultaneamente girarlo nel senso orario (vedi fig. 3)

- Assicurarsi che la presa di forza o punta sia bloccata.

- Portare l'interruttore sulla posizione (1). Premere il bulbo (A) 5 o 6 volte Fig. 5. Tirare la leva acceleratore (2) e bloccarla in semi accelerazione premendo il pulsante (4), rilasciare la leva. Portare la leva starter (A) in posizione (B) Fig.6. Tenen-

do ferma la trivella tirare l'avviamento ed ai primi scoppi del motore riportare la leva starter (A) nella posizione originale aperta (C) Fig. 6. Ripetere la manovra d'avviamento finché il motore non parte.

A motore avviato, premere l'acceleratore (2) per sbloccarlo dalla posizione di semiaccelerazione e portare il motore al minimo.

- Sbloccare il riduttore Fig. 3 girando il nottolino (A) in senso antiorario.

ATTENZIONE: quando il motore è già caldo, non premere il bulbo (A) Fig. 5, non usare lo starter per l'avviamento Fig. 6. **Non rilasciare di colpo la corda d'avviamento, ciò potrebbe danneggiare il gruppo avviamento.**

ARRESTO MOTORE

Portare la leva acceleratore al minimo ed attendere alcuni secondi per permettere il raffreddamento del motore.

Portare l'interruttore di massa nella posizione di stop (0)

 **ATTENZIONE:** con motore al minimo 2600 ~ 3000 giri la lama non deve girare. Se il minimo è troppo elevato svitare in senso antiorario la vite (H) Fig. 2



ATTENZIONE

Dopo un uso intenso della macchina non spegnare improvvisamente il motore ma lasciarlo girare al minimo per qualche minuto per stabilizzarlo.

Le marmitte dotate di catalizzatore diventano molto calde durante l'uso e rimangono così per molto tempo dopo l'arresto del motore. Questo avviene anche quando il motore è al minimo. Il contatto può causare bruciature della pelle.

Non aggiungere mai carburante a una macchina con il motore in funzione o caldo.

PERICOLO D'INCENDIO.

Spostarsi almeno 3 metri dalla posizione in cui è stato effettuato il rifornimento prima di avviare il motore. Non fumare!!

8. MANUTENZIONE PERIODICA

Controllare periodicamente che tutte le viti della trivella siano nelle loro sedi e ben serrate. Sostituire le parti danneggiate, usurate, criccate. Verificare sempre il corretto montaggio della punta.

FILTRO ARIA Fig. 7

- Verificare periodicamente il filtro d'aria in funzione delle condizioni di lavoro
- Togliere il coperchio (1)
- Togliere il filtro (2)
- Pulire il filtro (2) con miscela di benzina / olio e strizzatelo, impregnare il filtro (2) con olio (per ottenere la massima efficienza è consigliato usare olio speciale per filtri ACTIVE rif. 21010) e strizzatelo.
- Controllare le parti: se necessario sostituirle. Montare in senso inverso allo smontaggio.

FILTRO CARBURANTE Fig. 8

Per la pulizia o per la sostituzione, togliere il tappo (3) dal serbatoio ed estrarre il filtro (2) servendosi di un gancio (1) o di una pinza a becchi lunghi. Verificare periodicamente le condizioni del filtro; in caso di sporcizia eccessiva, provvedere alla sua sostituzione.

MOTORE

Regolarmente, onde evitare surriscaldamenti al motore, rimuovere polvere e sporco dalle feritoie, dal coperchio cilindro e dalle alette del cilindro utilizzando pennello o aria compressa.

CANDELA Fig. 9

Periodicamente (almeno ogni 50 ore) smontate e pulite la candela e regolate la distanza tra gli elettrodi (0.5 - 0.6mm). Sostituirla se eccessivamente incrostata e usurata e comunque entro 100 ore di lavoro. In caso di eccessive incrostazioni controllate la regolazione del carburatore, la percentuale 2% (1:50) dell'olio miscela ed accertarsi che l'olio sia di ottima qualità e del tipo per motori 2 tempi.

RIDUTTORE Fig. 3 - Rif. E

Qualora si verificano perdite di grasso dal riduttore provvedere immediatamente alla riparazione onde evitare danni agli ingranaggi.

Ogni 500 ore di lavoro sostituire il grasso nella scatola riduttore.

Procedere nel modo seguente:

- Togliere le 6 viti (D)
 - Smontare motore/carter-frizione dal riduttore (E)
 - Togliere il grasso e sostituirlo con del nuovo tipo molybde greas 2, dalla scatola riduttore, riempire fino a 3/4.
 - Montare il motore/carter-frizione sul riduttore (E) e fissarlo tramite le 6 viti (D).
 - Avviare il motore e assicurarsi che non ci siano perdite di grasso.
- ACTIVE raccomanda l'uso di grasso specifico ref. 21039

PUNTA

Verificare sempre le condizioni generali della punta. Periodicamente; se usurati affilare o sostituire la lametta e il puntale.



La penetrazione e la velocità di trivellazione e in funzione dell'efficienza della lametta e del puntale.

9. RIMESSAGGIO

Seguire tutte le norme di manutenzione precedentemente descritte.

Pulire perfettamente la trivella e ingrassare le parti metalliche.

Svuotare il serbatoio carburante e far funzionare il motore sino ad esaurimento del carburante residuo. Conservare la trivella in ambiente asciutto.

Togliere la candela, versare un pò d'olio nel cilindro, ruotare l'albero motore alcune volte tramite l'avviamento per distribuire l'olio, rimontare la candela.

ATTENZIONE: tutte le operazioni di manutenzione non riportate sul presente manuale devono essere effettuate da una officina autorizzata.

Non lavare la macchina con getti d'acqua.

10. CERTIFICATO DI GARANZIA

Questa macchina è stata concepita e realizzata attraverso le più moderne tecniche produttive; la Ditta costruttrice garantisce i propri prodotti per un periodo di 24 mesi dalla data di acquisto ad eccezione dei prodotti per servizio professionale continuo, adibiti a lavori per conto terzi, per i quali la garanzia è di 12 mesi dalla data di acquisto.

CONDIZIONI DI GARANZIA

1) La garanzia viene riconosciuta a partire dalla data di acquisto. La Ditta costruttrice sostituisce gratuitamente le parti difettose nel materiale, nelle lavorazioni, nella produzione. La garanzia non contempla la sostituzione della macchina.

2) Il personale tecnico interverrà nei limiti di tempo concessi da esigenze organizzative e in ogni caso il più presto possibile, e l'eventuale ritardo non potrà determinare richieste di risarcimento dei danni nè prolungamento del periodo di garanzia.

3) Per richiedere l'assistenza in garanzia è necessario esibire al personale autorizzato il certificato di garanzia timbrato dal rivenditore, compilato in tutte le sue parti e corredato di fattura d'acquisto o scontrino fiscale o altro documento reso fiscalmente obbligatorio comprovante la data di acquisto.

4) La garanzia decade in caso di:

- Assenza palese di manutenzione
- Utilizzo non corretto del prodotto o manomissione
- Utilizzo dei lubrificanti o combustibili non adatti
- Utilizzo di parti di ricambio o accessori non originali.
- Interventi effettuati da personale non autorizzato

5) La Ditta costruttrice esclude dalla garanzia le parti soggette ad un normale logorio di funzionamento: attrezzi di taglio, guarnizioni, candela, corda avviamento, dispositivi di sicurezza a taglio o a frizione, filtri ecc.

6) Eventuali danni causati durante il trasporto, devono essere immediatamente segnalati al trasportatore pena il decadere della garanzia.

7) Se guasti o rotture dovessero accadere nel periodo di garanzia o dopo di esso il cliente non ha diritto di sospendere il pagamento nè ad alcuno sconto sul prezzo.

8) La ditta costruttrice non risponde di eventuali danni diretti od indiretti, causati a persone o cose da guasti della macchina o conseguenti alla forzata sospensione prolungata nell'uso della stessa.

MODELLO	<i>T 143</i>	<i>T 152</i>	<i>T 165</i>	<i>TDU 155</i>
S.N. n.°	RIVENDITORE:			
DATA:	ACQUISTATO DAL SIG.			

INDEX

1. Explication des symboles.....	Pag. 14
2. Pour votre sécurité.....	14
3. Les éléments de l'élagueuse.....	15
4. Spécifications et Déclaration de conformité.....	18
5. Assemblage.....	20
6. Utilisation de la tarière.....	20
7. Préparatifs en vue de l'utilisation.....	21
8. Entretien.....	21
9. Remissage.....	22
10. Certificat de garantie.....	23

1. EXPLICATION DES SYMBOLES



Avertissement, danger et attention



ne laisser personne s'approcher à moins de 15mt.



Lire la notice d'utilisation et d'entretien avant d'utiliser cet accessoire

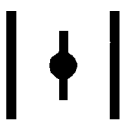

Levier starter ouvert, fonctionnement.



Vêtir casque, visière et protège oreille



Levier starter fermé, démarrage à froid.

2. POUR VOTRE SÉCURITÉ

1- Avant d'utiliser la tarière, lisez cette notice et assurez-vous que vous la comprenez bien. Observez tous les avertissements et les mesures de sécurité. Conserver cette notice pour vous y référer plus tard.

2- Ne pas observer les normes de sécurité peut comporter des dangers mortels.

3- Observer les normes du pays concernant la prévention sur les accidents du travail.

4- Louer ou prêter la tarière seulement à des personnes qui savent l'utiliser. Veuillez vous assurer qu'il en prenne connaissance et qu'il apprenne parfaitement le maniement.

5- Ne jamais utiliser la tarière lorsqu'on est fatigué, malade, énervé, sous l'influence de médicaments entraînant vertiges ou somnolence, ou encore sous l'influence de l'alcool ou de drogues. Porter des chaussures de sécurité et des vêtements moulants. Porter également des lunettes de protection et un casque de sécurité.

6- Observer les précautions d'usage avec le carburant. Essayez immédiatement l'essence répandue et éloigner le bidon d'essence d'au moins 3 mètres avant de mettre le moteur de la tarière en marche.

7- Ne tolérer aucune flamme ou source d'étincelle à proximité de l'endroit où est entreposée l'essence et pendant la préparation du mélange ou le remplissage du réservoir. (S'abstenir de fumer, de faire du feu ou d'utiliser un outil produisant des étincelles.) Ne jamais fumer en manipulant l'essence ou en utilisant la tarière.

8- Ne pas mettre la tarière en marche à proximité d'autres personnes. Ne pas tolérer la présence d'enfants ou d'animaux sur le lieu de travail. Faire éloigner toute personne ou animal d'au moins 10 mètres avant de mettre en marche et d'utiliser la tarière.

9- Maintenez une position stable et un bon équilibre. Tenir le guidon des deux mains. Maintenir la mèche perpendiculaire au sol. N'utilisez la tarière que pour les travaux indiqués dans le présent manuel.

10- Avant chaque utilisation inspectez l'appareil pour vous assurer si l'accélérateur fonctionne librement. S'assurer que la mèche tourne librement et s'il n'est pas en contact avec des corps étrangers, qu'il n'y a pas de fuites de carburant, que les dispositifs de sécurité ne soient pas desserrés etc. Remplacez les pièces endommagées.

11- Démarrer la tarière uniquement dans les endroits bien aérés, les gaz d'échappement peuvent tuer.

12- Transporter la tarière quand le moteur est arrêté.

13- Remplacer la mèche quand elle est endommagée ou cassée.

14- La mèche ne doit pas tourner lorsque le moteur est au ralenti. S'il tourne régler la vis du ralenti.

15- Quand le moteur fonctionne n'effectuer aucun entretien et ne touchez pas la mèche.

16- Il est interdit de remplacer la mèche d'origine par d'autres outils.

17- Avant de refaire le plein, arrêtez le moteur et laissez-le refroidir, remplir le réservoir loin des sources de chaleur et ne pas fumer pendant le ravitaillement ou le mélange du carburant.

18- N'enlevez pas le bouchon du réservoir si le moteur est en marche.

25- Ne pas travailler avec la tarière endommagée, mal assemblée ou modifiée, ne pas démonter les dispositifs de sécurité. Utiliser uniquement les mèches d'origine. Remplacez les pièces endommagées.

26- Si la mèche se bloque arrêter immédiatement le moteur.

27 - Louer ou prêter la tarière seulement à des personnes qui savent l'utiliser. Veuillez donner à l'utilisateur le manuel d'instruction de la tarière. Veuillez vous assurer qu'il en prenne connaissance et qu'il apprenne parfaitement le maniement.

19- Essayez le carburant renversé sur la machine. Déplacer la tarière de 3 mètres de l'endroit où vous avez fait le plein avant la mise en route du moteur

20- N'utilisez pas de carburant pour les opérations de nettoyage.

21- N'utilisez pas de carburant pour les opérations de nettoyage.

22-Avant d'utiliser la tarière, débrazez la zone de tous les débris. Vérifier, avant de percer, qu'il n'y a pas de cables ou tuyaux enterrés, se procurer le plan détaillé de la zone de travail.

23-Avant de ranger l'appareil, laissez le moteur refroidir et vider le réservoir de carburant.

24-Ranger la tarière, de façon à ce que ses parties tranchantes ne puissent causer des blessures, loin des sources de chaleur et soulevée du sol.

25-Ne pas travailler avec la tarière endommagée, mal assemblée ou modifiée, ne pas démonter les dispositif de sécurité. Utiliser uniquement les mèches d'origine. Remplacez les pièces endommagées.

26-Si la mèche se bloque arrêter immédiatement le moteur.

27 - Louer ou prêter la tarière seulement à des personne qui savent l'utiliser. Veuillez donner à l'utilisateur le manuel d'instruction de la tarière. Veuillez vous assurer qu'il en prenne connaissance et qu'il apprenne parfaitement le maniement.

3. POUR VOTRE SECURITE

FIG.10

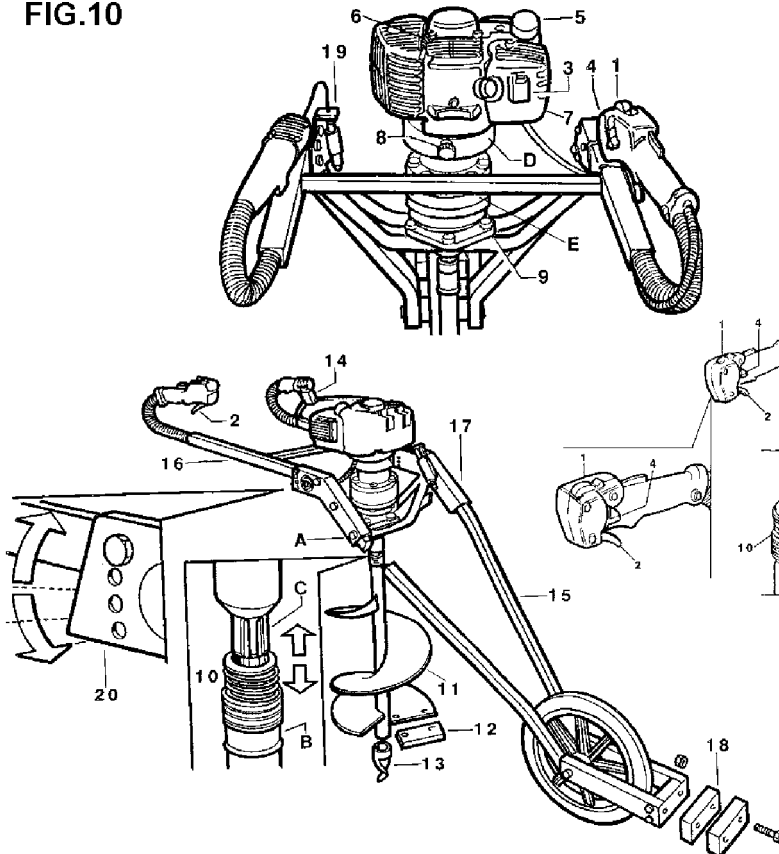
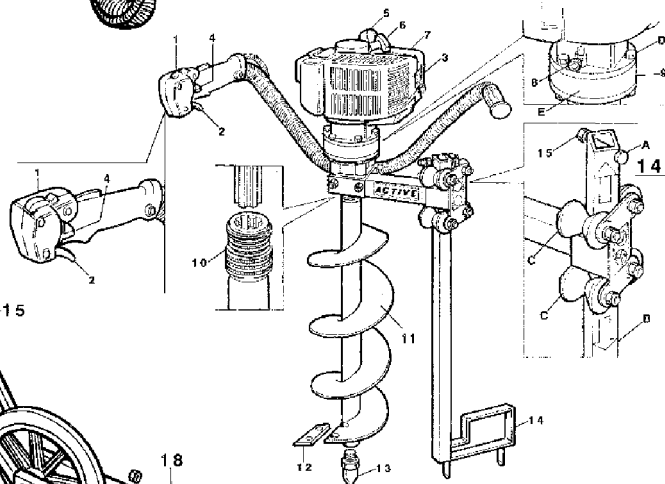

FIG. 11



ELEMENTS DE LA TARRIERE (Fig 10) Mod. T152

- | | |
|----------------------------------------------------------------|--------------------------------------------------------------|
| 1. Interrupteur d'arrêt du moteur (STOP) | 11. Mèche |
| 2. Commande de gaz | 12. lames |
| 3. Levier de sécurité / commande de gaz | 13. Pointe de centrage |
| 4. Pré-accélérateur (blocage) | 14. Levier de sortie de points de contrôle pour le transport |
| 5. Bouchon du réservoir de carburant | 15. Basse-cadre |
| 6. Poignée du lanceur | 16. Cadre-supérieur |
| 7. Filtre à air | 17. Support cadre |
| 8. Commande blocage arbre de la prise de force | 18. Ballast |
| 9. Réducteur | 19. Dispositif de verrouillage pour le transport de pointe |
| 10. Dispositif rapide pour le montage et démontage de la mèche | 20. Dispositif de guidon réglable en hauteur |

ELEMENTS DE LA TARRIERE (Fig 11) Mod. 143

- | | |
|------------------------------------------------|----------------------------------------------------------------|
| 1. Interrupteur d'arrêt du moteur (STOP) | 9. Réducteur |
| 2. Commande de gaz | 10. Dispositif rapide pour le montage et démontage de la mèche |
| 3. Levier de sécurité / commande de gaz | 11. Mèche |
| 4. Pré-accélérateur (blocage) | 12. lames |
| 5. Bouchon du réservoir de carburant | 13. Pointe de centrage |
| 6. Poignée du lanceur | 14. Dispositif..... |
| 7. Filtre à air | 15. Vis de verrouillage pour le transport |
| 8. Commande blocage arbre de la prise de force | |

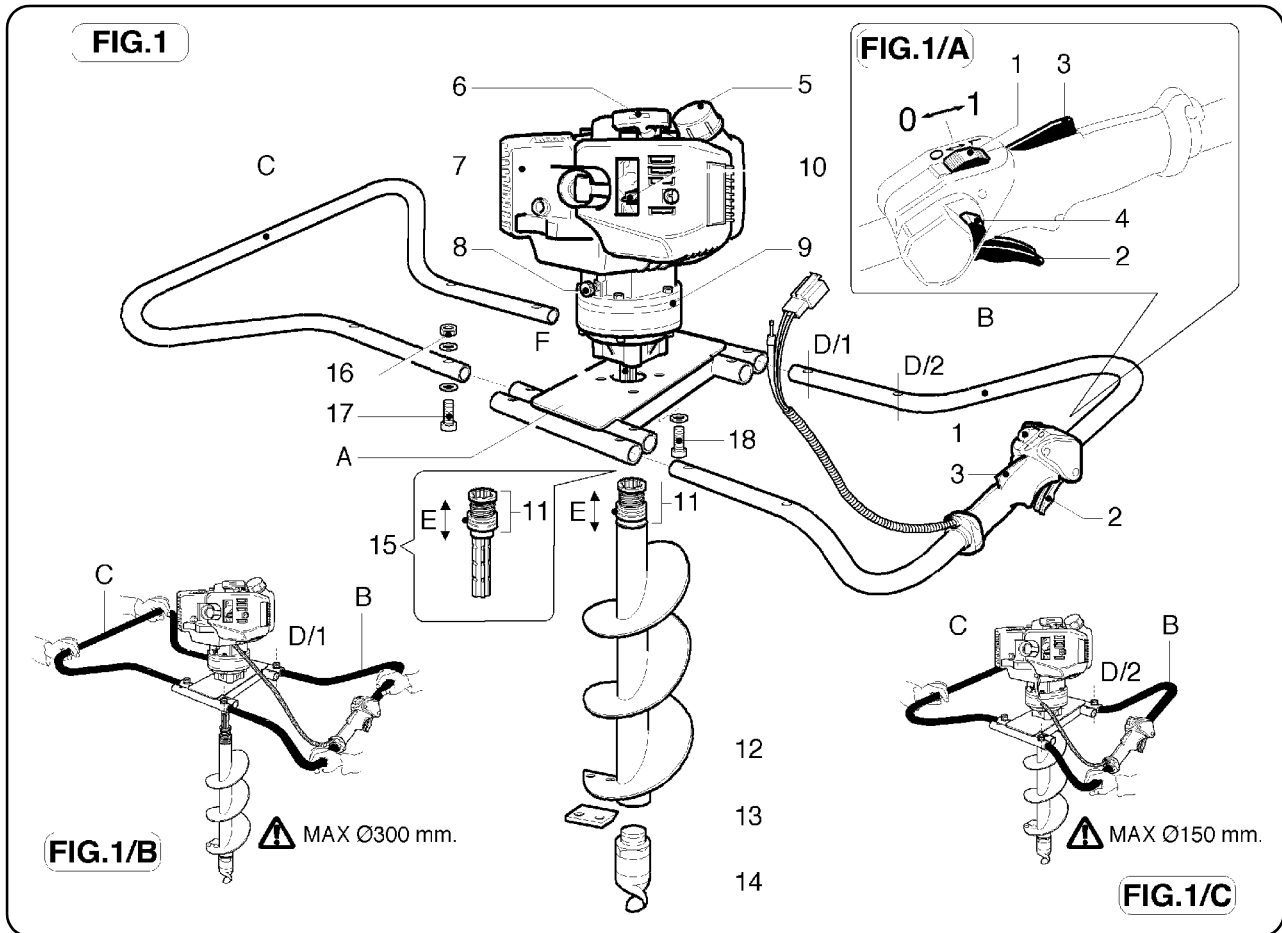

ELEMENTS DE LA TARRIERE (fig 1) Mod. T155

- | | |
|------------------------------------------------|----------------------------------------------------------------|
| 1. Interrupteur d'arrêt du moteur (STOP) | 9. Réducteur |
| 2. Commande de gaz | 10. Starter (pour le démarrage à moteur froid) |
| 3. Levier de sécurité / commande de gaz | 11. Dispositif rapide pour le montage et démontage de la mèche |
| 4. Pré-accélérateur (blocage) | 12. Mèche |
| 5. Bouchon du réservoir de carburant | 13. Lames |
| 6. Poignée du lanceur | 14. Point de centrage |
| 7. Filtre à air | 15. Rallonge de la mèche (OPTION) |
| 8. Commande blocage arbre de la prise de force | |

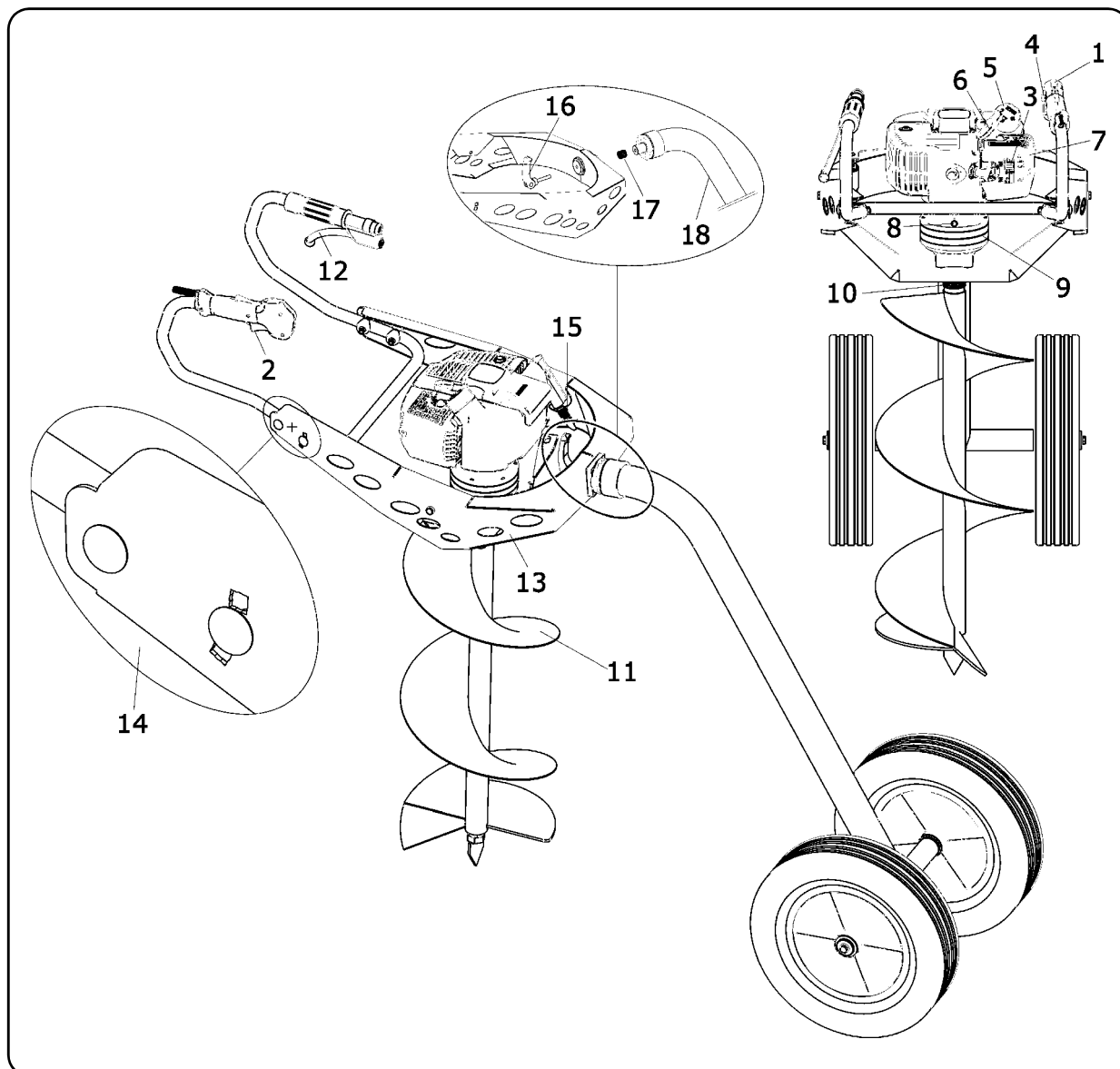

ELEMENTS DE LA TARRIERE (fig 12) Mod. T165

- | | |
|------------------------------------------------|----------------------------------------------------------------|
| 1. Interrupteur d'arrêt du moteur (STOP) | 10. Dispositif rapide pour le montage et démontage de la méche |
| 2. Commande de gaz | 11. Méche |
| 3. Levier de sécurité / commande de gaz | 12. Levier de sortie de points de contrôle pour le transport |
| 4. Pré-accélérateur (blocage) | 13. Cadre |
| 5. Bouchon du réservoir de carburant | 14. Dispositif de guidon réglable en hauteur |
| 6. Poignée du lanceur | 15. Dispositif de verrouillage pour le transport de pointe |
| 7. Filtre à air | 16. Levier de réglage de guidon |
| 8. Commande blocage arbre de la prise de force | 17. Ressort |
| 9. Réducteur | 18. Tube |

4. SPÉCIFICATIONS ET DECLARATION DE CONFORMITE

ACTIVE s.r.l. Zona Artigianale - 26037 S. Giovanni in Croce (CR)
déclare sous sa propre responsabilité que l'accessoire :

MODELE	T143
CILINDREE cm ³	42.7
PUISSANCE Kw / CV	1.6 / 2.1
CARBURATEUR	A MEMBRANA WALBRO WYK PRIMER TYPE
ALLUMAGE	DIGITAL
CAP. DU RESERVOIR CARBURANT	1.1 Lt
EMBRAYAGE	Ø 78 mm / MOD. PROFESSIONNEL
RAPPORT DE REDUCTION	50 : 1 EPICYCLOIDAL A DOUBLE STADE
POIDS TOT.	9.6 Kg.
POIDS DE GRIP	12 Kg.
DIAMETRE DES MECHEs mm.	100 - 150 - 200 - 250 - 300

MODELE	T 152
CILINDREE cm ³	51.7
PUISSANCE Kw / CV	1.8 / 2.4
CARBURATEUR	A MEMBRANA WALBRO WYK PRIMER TYPE
ALLUMAGE	DIGITAL
CAP. DU RESERVOIR CARBURANT	CAP. 1.1 Lt
EMBRAYAGE	Ø 78 mm / MOD. PROFESSIONNEL
RAPPORT DE REDUCTION	50 : 1 EPICYCLOIDAL A DOUBLE STADE
POIDS TOT.	35 Kg.
POIDS DE GRIP	12 Kg.
DIAMETRE DES MECHEs mm.	100 - 150 - 200 - 250 - 300
BALLAST	5 Kg pour ballast

MODELE	T 155
CILINDREE cm ³	51.7
PUISSANCE Kw / CV	2.2/3.0
CARBURATEUR	A MEMBRANA WALBRO WYK PRIMER TYPE
ALLUMAGE	DIGITAL
CAP. DU RESERVOIR CARBURANT	CAP. 1.1 Lt
EMBRAYAGE	Ø 78 mm / MOD. PROFESSIONNEL
RAPPORT DE REDUCTION	50 : 1 EPICYCLOIDAL A DOUBLE STADE
POIDS TOT.	9.6 Kg.
POIDS DE GRIP	21x25x5 mm - Z6 -DIN 5463
DIAMETRE DES MECHEs mm.	100 - 150 - 200 - 250 - 300

MODELE	T 165
CILINDREE cm ³	62
PUISSANCE Kw / CV	3.3 / 4.5
CARBURATEUR	A MEMBRANA WALBRO WYK PRIMER TYPE
ALLUMAGE	DIGITAL
CAP. DU RESERVOIR CARBURANT	CAPACITA' 1.1 Lt
EMBRAYAGE	Ø 78 mm / MODELLO PROFESSIONEL
RAPPORT DE REDUCTION	50 : 1 EPICYCLOIDALA DOUBLE STADE
POIDS TOT.	30 Kg.
POIDS DE GRIP	12 Kg.
DIAMETRE DES MECHEs mm.	100 - 150 - 200 - 250 - 300

sont conforme aux spécifications de la directives :

	Euro 1		
MODÈLE	T143	T152 - TDU155	T165
JUSQU'À LE NUMÉRO DE SÉRIE	45XX9999	55XX9999	65XX9999
DIRECTIVES	2006/42/CE - 2004/108/CE - 2000/14/CE - 2002/44/CE (Annex V)		

	Euro 2		
MODÈLE	T143	T152 - TDU155	T165
A PARTIR DU NOMBRE DE SÉRIE	E45XX0001	E55XX0001	E65XX0001
DIRECTIVES	2006/42/CE - 2004/108/CE - 2000/14/CE - 2002/44/CE (Annex V) 2012/46/CE (Annex VI)		

MODELE	REGIME MOTEUR	PRESSION ACOUSTIQUE (EN ISO 22868)	PUISSANCE ACOUSTIQUE (EN ISO 22868)	NIVEAU DE VIBRATION (m/s ²) (UNI EN ISO 22867)
T143 T152 TDU155 T165	AU RALENTI 2800/3000 g/min AU TRAVAIL ± 8000 g/min REG. MAX. 10.500 g/min	AU RALENTI 74 dB (A) REG. MAX. 98 dB (A)	CONDITIONS DE TRAVAIL 107 dB (A)	AU RALENTI 4.7 m/s ² REG. MAX. (sans mèche) 5.1 m/s ²

Documentation technique déposée auprès de la Direction Technique.

ALBERTO GRIFFINI
PRESIDENTE
ACTIVEST
Via Deimoncello, 12
26037 San Giovanni in Croce (CR) - ITALY
10/10/2008

5. ASSEMBLAGE

MONTAGE DES MANCHERONS

 **ATTENTION!** - avant de commencer le montage, lire les normes de sécurité..

Mod. T 143 (Fig. 11)

- Retirez le bouchon (A) Dall'Asta (B).
- Insérer l'arbre (B) dans le guide (C) voir la photo.
- Installer le plug (A) tourne dans (B).

Mod. T 152 (Fig. 10)

Assemblez le cadre (15) à moyen (17) par les vis, rondelles et écrous (A). (Si nécessaire), record le guidon (16) pour obtenir la bonne hauteur pour l'opérateur (20). Serrez les vis qui fixent le cadre

Mod. TDU155 (Fig. 1)

Enfiler le mancheron (B) avec la commande accélérateur dans le guides du support (A).

Le positionner dans le premier (D/1) ou deuxième trou (D/2) du support (A) selon l'utilisation, une personne fig.1/C ou deux personnes fig.1/B, le bloquer au moyen des vis (16) et écrous (17).

Enfiler le mancheron (C) dans le support (A) et le positionner de la même façon que le mancheron (B), le bloquer au moyen des vis (16) et écrous (17).

Mod. T 160 (Fig. 12)

Assembler le tube (18) sur le guidon (13) par l'intermédiaire du ressort (17) et le levier (16). (Si nécessaire), record le guidon (14) pour obtenir la bonne hauteur pour l'opérateur.

MONTAGE CABLE ACCELERATEUR ET FILS D'INTERRUPTEUR D'ARRET Fig.2

- Introduire le câble de l'accélérateur (A) à travers le tendeur (B). S'assurer que la gaine du câble (C) soit en butée dans le tendeur (B). Vérifier que le levier accélérateur ne soit pas en position de semi-accelération. Accrochez ensuite le bout

du câble dans la borne (E). Régler la tension du câble (A) en desserrant le contre-écrou et en tournant le tendeur (B). Quand vous avez obtenu la tension correcte serrez le contre-écrou (D). Si le réglage est correct, le levier de l'accélérateur se déplace librement de 2 mm avant que le levier du carburateur (E) ne se déplace. Branchez les fils électriques (F - G).

MONTAGE DE LAMECHE Fig. 1

 **ATTENTION!** - avant de monter la mèche bloquer la prise de force de la façon suivante:

Fig.3 - Appuyer sur le bouton (A) et en même temps le tourner dans le sens des aiguilles d'une montre. Pour faciliter l'enclenchement du bouton tourner, en sens giratoire, la mèche par rapport au moteur. Cette opération sert pour bloquer le réducteur.

- pour faciliter l'utilisation et réduire au minimum le temps de montage et démontage de la mèche, la machine est équipée d'un système d'accouplement rapide "quick joint" qui fonctionne de la façon suivante:

- pousser vers le haut, et le maintenir, le manchon (E) de la mèche, introduire la mèche dans l'arbre cannelé (F).
- Quand les billes du dispositif d'accouplement coïncident avec la rainure de l'arbre du réducteur (on entend le clac) relâcher le manchon (E).
- s'assurer que la mèche soit montée correctement.

RALLONGE (option)

La rallonge se monte entre la prise de force du réducteur et la mèche.

Pour le montage suivre la même procédure de montage de la mèche. Sur l'arbre de la rallonge il y a 3 gorges lesquelles correspondent à 3 différentes longueurs de extensions.

 **ATTENTION:** débloquer le réducteur en tournant le bouton (A) dans le sens inverse des aiguilles d'une montre.

6. UTILISATION DE LA TARIERE

 **ATTENTION:** La tarière doit être utilisée uniquement pour effectuer des trous dans le sol. Ne pas fixer la tarière sur des supports fixes. Il est interdit de monter sur la prise de force de la tarière des outils ou applications qui ne soient pas ceux indiqués par le constructeur. Il est interdit de monter des mèches d'un diamètre supérieur à celui préconisé par le constructeur.

 **ATTENTION: Mod. T152** - Pour le transport bloquer l'extrémité à avancer vers la roue avant jusqu'à ce qu'il le dispositif de verrouillage (19) Fig 10. Pour le communiqué de presse du levier (14) Fig 10.

 **ATTENTION: Mod. T160** - Pour le transport bloquer l'extrémité à avancer vers la roue avant jusqu'à ce qu'il le dispositif de verrouillage (15) Fig 12. Pour le communiqué de presse du levier (12) Fig 12.

PERCAGE

Après avoir mis en route le moteur, au ralenti et débloquer le réducteur, appuyer la pointe de la mèche sur le sol, à l'endroit ou on désire forer et avant d'accélérer le moteur, s'assurer que la mèche soit perpendiculaire au sol.

Mod T 143 Fig 11

- Placez le pied droit et nell'asola pousser à l'arbre le bâton (14) dans le sol.
 - Tenir les deux poignées.
 - Accellerare et, simultanément, d'exercer une pression à la baisse.
 - Si le point est l'alléger la pression verrouiller.
- Pour éviter l'extremite pendre evacues de la pointe vers le sol en soulevant la voiture a chaque fois.
Un trou rempli les points soulevés et aux encheres (14) à partir du sol.

Mod. T152 Fig. 10

Drilling tenir fermement les deux poignées. À la même vitesse et d'exercer une pression à la baisse de sorte que la roue avant se soulever du sol. Pour augmenter la pression du forage est nécessaire d'ajouter de contrepoids (18) Fig 1/B.
Évacuer les terres de l'extrémité de la voiture en augmentant à chaque fois

Mod. TDU 155 Fig. 1

Tenir fermement de deux mains les manchérons. En accélèrent progressivement le moteur, exercer une force

vers le sol de façon à faciliter la pénétration de la mèche dans le sol.

Chaque 10cm. environ de pénétration dans le sol remonter la machine de façon à dégager la terre du trou et faciliter le forage. Dans le cas que la mèche rencontre un obstacle (racines ou des cailloux par exemple) alléger immédiatement la force exercée sur la mèche et la remonter.

Mod. T160 Fig. 12

Drilling tenir fermement les deux poignées. À la même vitesse et d'exercer une pression à la baisse de sorte que les roues avant se soulever du sol. Évacuer les terres de l'extrémité de la voiture en augmentant à chaque fois



ATTENTION: Si la mèche se bloque dans le terrain a cause d'un obstacle relâcher immédiatement la commande de l'accélérateur faute de quoi l'embrayage serait endommagé.

Pour libérer la mèche procéder de la façon suivante:

- Appuyer sur le bouton (A) fig.3 et en même temps le tourner dans le sens des aiguilles d'une montre (au moyen des guidons tourner la machine, en sens giratoire, dans un sens et dans l'autre pour faciliter l'énclenchement du bouton). Cette opération sert pour bloquer la mèche avec le réducteur.

- Ensuite tourner toute la machine dans le sens contraire des aiguilles d'une montre jusqu'au dégagement complet de la mèche.



ATTENTION - ne pas tourner la machine dans le sens des aiguilles d'une montre, autrement le réducteur pourrait s'endommager.

Lorsque on doit utiliser des mèches avec un diamètre supérieur à 15cm il faut utiliser la tarière à deux personnes.

7. PREPARATIFS EN VUE DE L'UTILISATION

CARBURANT

ATTENTION. La machine est équipée d'un moteur deux temps lequel doit toujours être alimenté en mélange **essence / huile**. Ne préparez que le mélange dont vous avez besoin. Ne pas fumer, éteignez toujours le moteur avant le ravitaillement et n'approchez pas de flammes. Utiliser de l'essence dont l'indice d'octanes soit au moins de 90 RON.

Mélanger l'essence avec de l'huile spéciale 2 temps ACTIVE, lequel a été réalisé pour obtenir les meilleurs résultat de fiabilité et de durée du moteur, au taux de 1:50 (2%). Si l'huile ACTIVE n'est pas disponible utiliser un huile 2 temps de qualité au taux de 25: 1 (4%) voir fig. 4.

Important: remuer toujours ce mélange avant chaque utilisation. Les propriétés du mélange se détériorent avec le temps. Ne pas utiliser un mélange vieux de plus de 1 semaine, sauf pour l'huile ACTIVE qui contient un additif pour maintenir frais le mélange, car il pourrait endommager le moteur. Remplir le réservoir de carburant aux trois - quarts seulement afin de permettre l'expansion du mélange même.

FAIRE LE PLEIN



ATTENTION Ne jamais faire le plein du réservoir avec le moteur en marche. Ouvrir le bouchon du réservoir lentement, afin de laisser échapper la surpression éventuelle. Serrer le bouchon soigneusement une fois le plein fait. Déplacer la tarière min. 3 m de l'endroit où vous avez fait le plein avant la mise en route du moteur. Essayez autour du bouchon de réservoir. Ces saletés pouvant se trouver dans le réservoir occasionnent des problèmes de fonctionnement. Veillez à ce que le mélange soit bien homogène en agitant le récipient avant de faire le plein.

MISE EN ROUTE

ATTENTION: pour éviter les risques d'accidents, avant de démarrer le moteur bloquer le réducteur de la façon suivante:

- pousser et en même temps le tourner dans le sens des aiguilles d'une montre le bouton (A) voir fig.3
 - s'assurer que la prise de force ou la pointe soit bloqué.
 - mettez l'interrupteur sur la position (1). Appuyez (pomper) 5 à 6 fois sur le bouton d'amorçage (C) fig. 5.
- Tirer légèrement le levier de l'accélérateur (2). Placer le levier "starter" (A) sur la position (B) fig.6.

En tenant fermement la tarière, tirez la poignée du lanceur et aux premières détonations du moteur remettez le levier du starter (A) dans la position d'origine ouvert (C) fig.6. Une fois le moteur démarré faites tourner le moteur au ralenti.

ATTENTION: quand le moteur est chaud n'appuyez pas sur le bouton d'amorçage (C) et n'utiliser pas le "**STARTER**" pour le faire démarrer.

Ne pas relâcher la poignée avec la corde déroulée, ceci risque d'endommager le lanceur.

ARRET DU MOTEUR

Portez le levier de l'accélérateur (2) Fig.1/A au régime du ralenti et attendez quelques secondes afin que le moteur refroidisse. Placer l'interrupteur de masse sur la position "stop" (0). Fig.1/A



ATTENTION: lorsque le moteur est au ralenti (2600 ~ 3000 Tr/mn.) l'outil de coupe ne doit pas tourner. Si le ralenti du moteur est trop élevé dévisser dans le sens contraire des aiguilles d'une montre la vis (H) Fig. 2



AVERTISSEMENT

Après un usage intense de la machine, ne pas éteindre tout à coup le moteur mais le laisser tourner au ralenti pour quelques minutes, pour le stabiliser.

Les pots d'échappement dotés de catalyseur deviennent très chauds durant l'utilisation et restent ainsi longtemps après avoir éteint le moteur. Cette situation se présente même lorsque le moteur tourne au ralenti. Vous risquez de vous brûler en le touchant.

Ne faites jamais l'appoint de carburant lorsque le moteur tourne ou s'il est encore chaud.

RISQUE D'INCENDIE.

Restez à au moins 3 m de la zone de ravitaillement avant de démarrer le moteur. Ne fumez pas!!

8. ENTRETIEN

Contrôler périodiquement que toutes les vis de la tarière soient en place et bien fixées. Remplacez les pièces ou composants endommagés ou usés. Vérifiez toujours le montage correct de la meche.

FILTRE A AIR Fig. 7

Périodiquement vérifier (en fonction des conditions de travail) le filtre à air.

- démonter le couvercle (1) et ôtez les filtres (2).
- Nettoyez les éléments (2) avec de l'essence / huile et ensuite bien les presser de façon que les éponges soient bien essorées.

- Huiler les éléments (2) avec de l'huile spécifique pour filtres. Après avoir versé de l'huile spécifique sur les éponges il faut les presser de façon que l'huile se distribue uniformément sur toute la surface de l'éponge.

- Vérifier les composants et si nécessaire remplacer ceux qui sont endommagés. Rémonter le tout dans le sens inverse du démontage.

- Pour obtenir une filtration supérieure utilisez l'huile spéciale pour éponges ACTIVE Ref. 21010

ATTENTION: si les éponges du filtre à air ne sont pas huilées correctement avec l'huile spécifique, le moteur peut s'endommager sérieusement, usure prématurée des segments, pistons et usure générale du moteur.

FILTRE CARBURANT fig. 8

Pour le nettoyage et le remplacement, retirez le bouchon du réservoir (3) et enlevez le filtre (2) avec un crochet (1) ou une pince à long bec. Vérifiez régulièrement les conditions du filtre du carburant; dans le cas il serait excessivement sale, le remplacer.

MOTEUR

Régulièrement: il est important pour éviter que le moteur surchauffe, d'enlever toutes poussières ou saleté des fentes du couvercle moteur et des ailettes du cylindre en se servant d'un pinceau ou de l'air comprimé.

BOUGIE fig.9

Périodiquement (au moins toutes les 50 heures) démontez et nettoyez la bougie, vérifiez l'écartement des éléments (0.5 - 0.6 mm.) changez-la si elle est trop incrustée ou usée et toujours après 100 heures de travail. Dans le cas d'un encrassement excessif contrôler le réglage du carburateur, le pourcentage 2% (1:50) de l'huile de mélange et assurez-vous que l'huile soit de bonne qualité et du type pour moteurs à deux temps.

REDUCTEUR fig.3

Contrôler périodiquement si il n'y pas des fuites de graisse du réducteur. Si nécessaire réparer immédiatement le réducteur pour éviter des ruptures graves des engrenages. Chaque 500 heures de travail remplacer la graisse dans la boîte du réducteur de la façon suivante:

- démonter les 6 vis et écrous (D).

- démonter le moteur/carter embrayage du réducteur (E)

- enlever la graisse et la remplacer avec de la nouvelle.

- remplir la boîte réducteur à 3/4.

- remonter le moteur/carter embrayage sur le carter réducteur (E) et le fixer au moyen des 6 vis-écrous (D).

- démarrer le moteur et faire tourner le réducteur pour vérifier des éventuelles fuites de graisse.

MECHE

Périodiquement : remplacer ou affiler les lames et la pointe. La pénétration et la vitesse de forage sont en fonction de l'état de la lame et de la pointe.

9. REMISSAGE

Suivez toutes les règles d'entretien décrites ci-dessus. Nettoyez la tarière et graissez les parties en métal. Videz le réservoir d'essence et laissez tourner le moteur jusqu'à ce qu'il s'arrête, gardez la tarière à l'abri de l'humidité.

Otez la bougie, versez un peu d'huile dans le cylindre, tourner quelques fois le vilebrequin à l'aide du lanceur pour distribuer l'huile, remontez la bougie.

ATTENTION: toutes les opérations d'entretien qui ne figure pas dans ce manuel doivent être effectuées dans un atelier autorisé.

10. CERTIFICAT DE GARANTIE

Cette machine a été conçue et réalisée au moyen d'une technique d'avantgarde. Le constructeur garantit ses propres produits pendant une période de 24 mois à partir de la date d'achat ou 12 mois dans le cas d'un usage professionnel continu ou de service de location.

CONDITIONS DE GARANTIE

- 1) La garantie prend effet à compter de la date d'achat. Le constructeur remplace gratuitement les pièces défectueuses de fabrication. La garantie ne comprend pas le remplacement de la machine.
- 2) Le personnel technique effectuera les interventions le plus rapidement possible et selon les exigences d'organisation. Un éventuel retard ne pourra en aucun cas donner lieu à la requête d'indemnisation ou de prolongement de la période de garantie.
- 3) Toute demande d'intervention doit être accompagnée de la carte de garantie dûment complétée par le vendeur et d'un document attestant la date d'achat, ex. facture.
- 4) La garantie ne peut être accordée sur:
 - dommages ou pannes provenant d'une utilisation maladroite ou faute de manutention.
 - des utilisations de lubrifiants ou combustibles de mauvaise qualité;
 - de pièces ou accessoires n'étant pas d'origine;
 - des interventions effectuées par du personnel non agréé.
- 5) Les éléments de nos matériels considérés comme pièces d'usure ne rentrent pas dans le cadre de la garantie conventionnelle: outils de coupe, joints, bougie, corde de lanceur, moyeux, filtres, dispositifs de sécurité ou l'embrayage.
- 6) Les marchandises voyagent au risque et péril du client à qui il appartient d'exercer tout recours à l'encontre du transporteur dans les formes et délais légaux.
- 7) En cas de défectuosité ou panne de la machine intervenant pendant la période de garantie ou après, le client ne peut suspendre le paiement ou exiger une ristourne.
- 8) Le constructeur ne saurait couvrir les dommages consécutifs, directs ou indirects, causés à personnes ou choses dû à pannes de la machine ou à des arrêts prolongés d'utilisation.

MODELLO	<i>T 143</i>	<i>T 152</i>	<i>T 165</i>	<i>TDU 155</i>
S.N. n.°	REVENDEUR:			
DATE:	ACHETEUR:			

CONTENTS

1. Symbol interpretation.....	Pag. 24
2. For your safety.....	24
3. Description.....	25
4. Specifications and Declaration of conformity.....	28
5. Assembly.....	30
6. Use the auger.....	30
7. Preparing for use.....	31
8. Regular maintenance.....	31
9. Storage.....	32
10. Warranty certificate.....	32

1. SYMBOL INTERPRETATION



Warning, danger and caution



Keep all by standers at least 3 mt. (10 feet) away



Read operator's instruction book before operating this machine

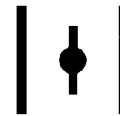

Choke full opened, run.



Wear safety head, eye and ear protection.



Choke closed, use only if starting when engine is cold.

2. FOR YOUR SAFETY

- 1- Read and understand this manual before operating this unit. Follow all warning and safety instructions. Save this manual for future reference.
- 2- Use only genuine replacement parts, failure to do so may cause poor fit and possible injury.
- 3- Wear appropriate clothing and safety articles such as: boots, heavy duty trousers, gloves, protective eye wear, ear protection and protective helmet.
- 4- Keep all by standers, children and pets at least 15 mt. (50 feet) during auger use.
- 5- Do not operate this auger when you are tired, ill or under the influence of alcohol, drugs or medication.
- 6- Do not allow children to use the auger.
- 7- Keep firm footing and balance. Always keep both hands on the handle. Keep the drill perpendicular to the soil.
- 8- Use the auger only for the tasks explained in this manual.
- 9- Inspect unit before each use. Make sure that the throttle lever works freely, that the drill is free to move and is not in contact with any foreign objects. Ensure that there are no fuel leaks.
- 10- Start the auger only in well-ventilated areas. Breathing exhaust fumes can kill.
- 11- Carry the auger with the engine off and with the drill locked.
- 12- Replace the drill if cracked, chipped or damaged in any way.
- 13- With the engine idling, the drill should not turn, if it does, regulate the idle adjustment screw until the drill stops turning.
- 14- Never touch the drill or attempt any maintenance work while the engine is running.
- 15- It is forbidden to attach any tools other than those which are manufactured by **Active**. Do not use the auger PTO for any applications not specified by the manufacturer.
- 16- Stop engine and allow to cool before refueling, fill the fuel tank with the engine off and away from heat sources and do not smoke while filling the tank or mixing fuel.
- 17- Do not remove the fuel tank cap when the engine is running.
- 18- Wipe spilled fuel from the unit. Move at least 3 mt. (10 feet) from fueling in site before starting engine.
- 19- Do not use fuel for cleaning operations.
- 20- Do not check the spark plug near the cylinder port.
- 21- Never work with a damaged muffler.
- 22- Clear the area before each use. Remove all objects. Inspect that there are not any cables, mains or conduits underground. Before to start to work get a map of the area where you have to operate.
- 23- Before storing, allow the engine to cool and empty the fuel tank.
- 24- Store the unit so that sharp objects will not accidentally cause injury, away from heat sources and off the ground.
- 25- Never use a damaged, modified or improperly repaired or assembled auger. Do not remove, damage or deactivate any of the safety devices. Only use **Active** drills of the type indicated in the specifications.
- 26- If the drill jams, stop the engine immediately.
- 27- Only loan your hauger to expert users who are completely familiar with the hauger operation and correct use. Give other users the manual with operating instructions, which they should read before using the auger .

3. DESCRIPTION

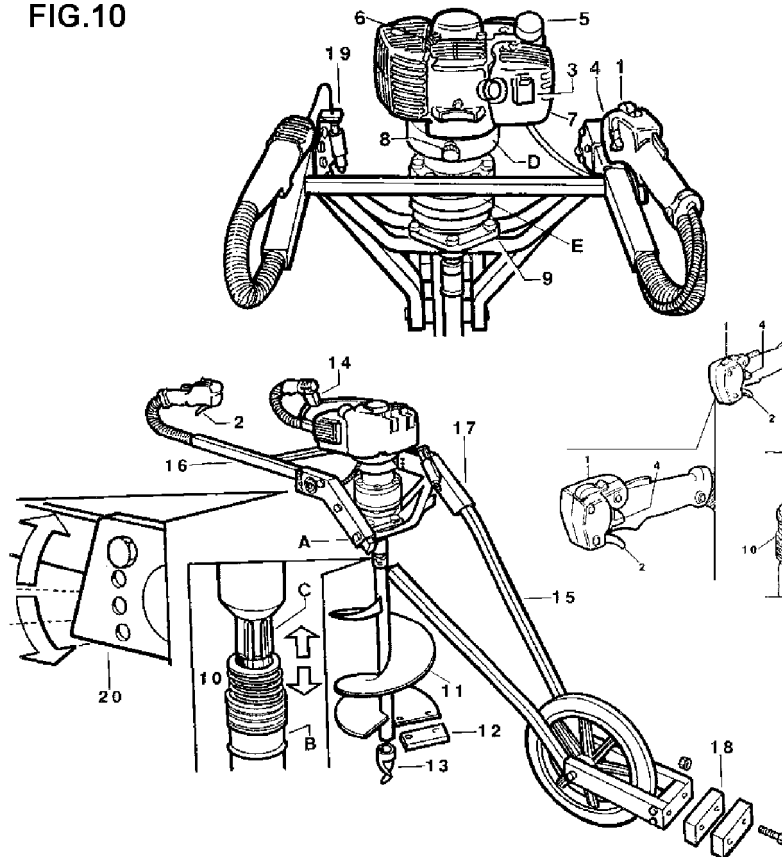
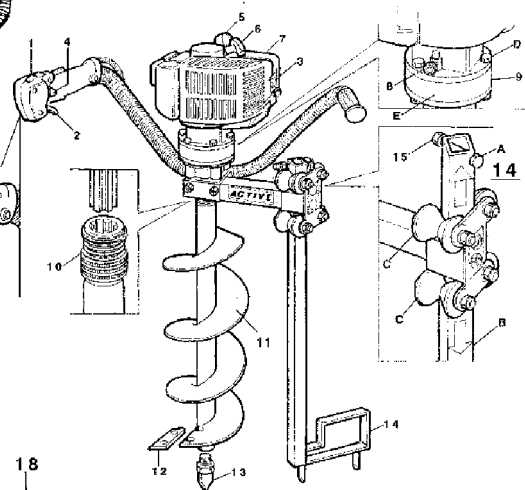
FIG.10

FIG. 11

AUGER COMPONENTS (Fig 10) Mod. T152

- | | |
|---------------------------------------|-------------------------------------------|
| 1. Ignition switch (STOP) | 12. Blade |
| 2. Throttle lever | 13. Blade guide |
| 3. STARTER lever | 14. Drill lock lever for transportation |
| 4. Throttle advance (for cold engine) | 15. The underside frame |
| 5. Fuel cap | 16. The upperside frame |
| 6. Starter grip | 17. Bracket frame |
| 7. Air filter | 18. Balast |
| 8. PTO lock | 19. Drill lock device for transportation |
| 9. Reduction gear | 20. Handle width adjustment |
| 10. Quick joint to remove the drill | 21. Extension in order to drill 1mt depth |
| 11. Drill | |

AUGER COMPONENTS (Fig 11) Mod. 143

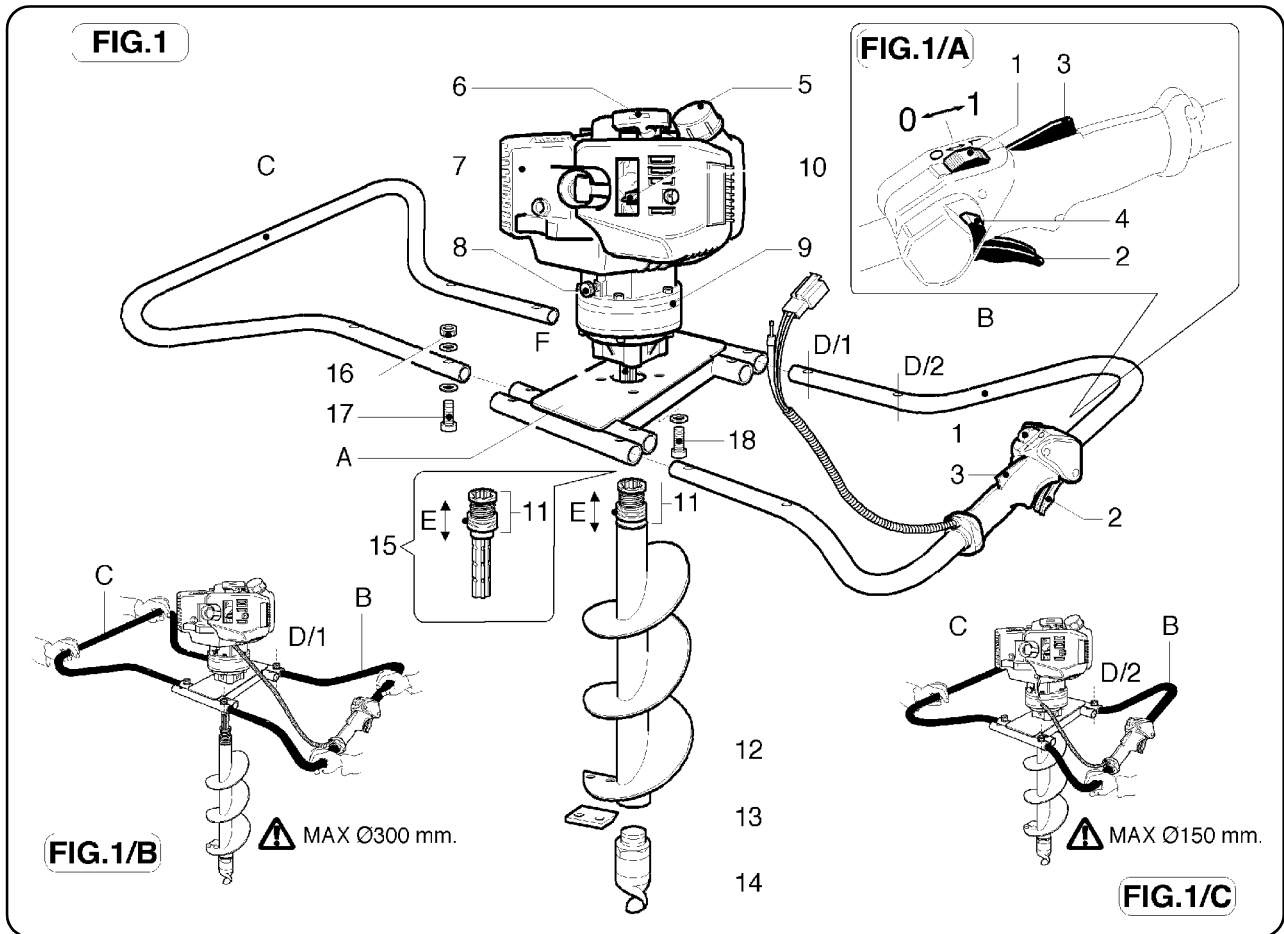
- | | |
|---------------------------------------|-------------------------------------|
| 1. Ignition switch (STOP) | 9. Reduction gear |
| 2. Throttle lever | 10. Quick joint to remove the drill |
| 3. STARTER lever | 11. Drill |
| 4. Throttle advance (for cold engine) | 12. Blade |
| 5. Fuel cap | 13. Blade guide |
| 6. Starter grip | 14. Anti-kick back device |
| 7. Air filter | 15. End stroke guide |
| 8. PTO lock | |



AUGER COMPONENTS (fig 1) Mod. T155

- | | |
|----------------------------------------------|-------------------------------------|
| 1. Ignition switch (stop). | 9. Reduction gear |
| 2. Throttle trigger | 10. Choke |
| 3. Throttle lock | 11. Quick joint to remove the drill |
| 4. Throttle advance (for cold engine start). | 12. Drill |
| 5. Fuel cap | 13. Blade |
| 6. Starter grip | 14. Guide blade |
| 7. Air filter | 15. Drill extension (OPTION) |
| 8. PTO lock | |

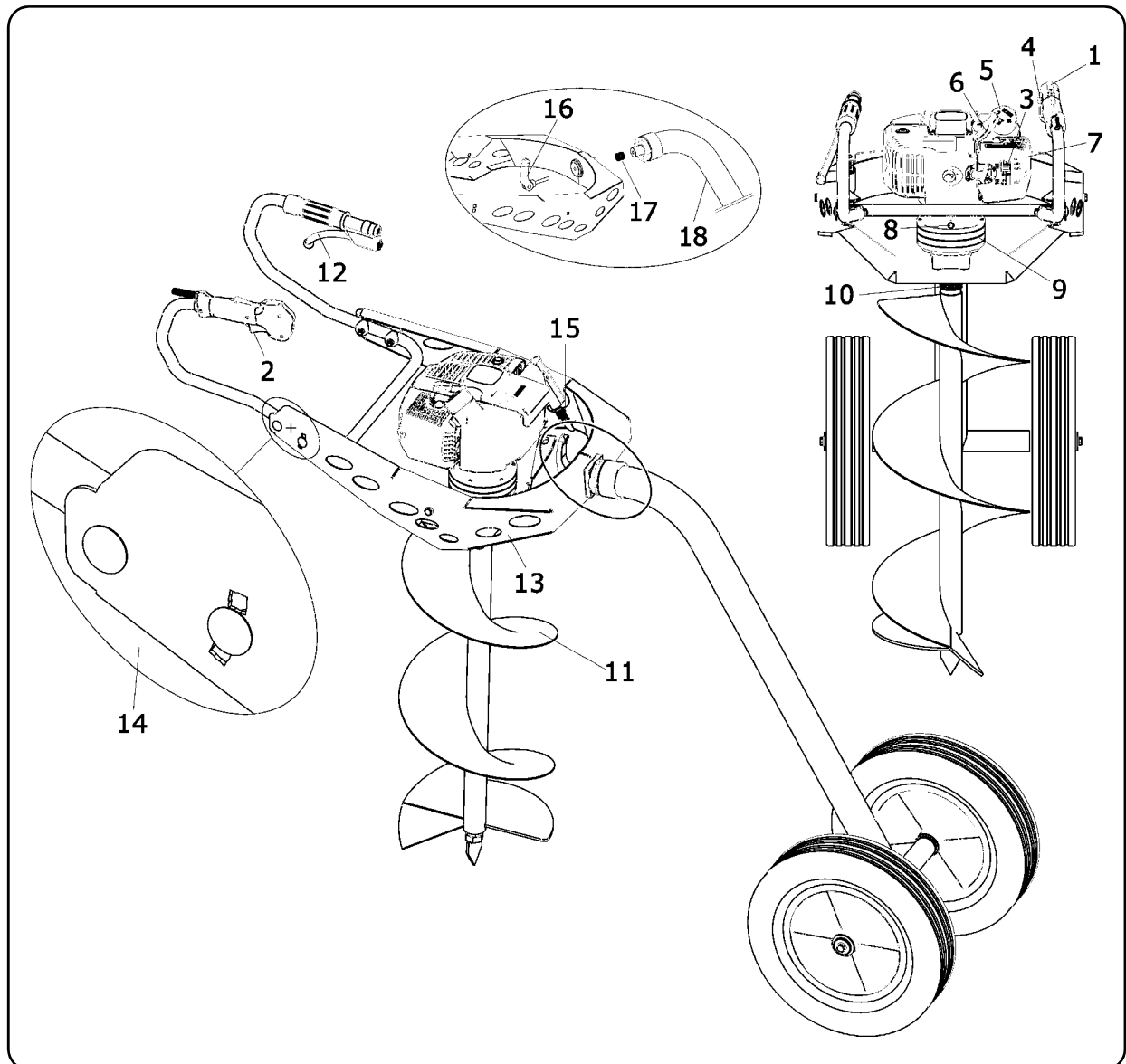

AUGER COMPONENTS (Fig 12) Mod. T165

- | | |
|---------------------------------------|------------------------------------------|
| 1. Ignition switch (STOP) | 10. Quick joint to remove the drill |
| 2. Throttle lever | 11. Drill |
| 3. STARTER lever | 12. Drill lock lever for transportation |
| 4. Throttle advance (for cold engine) | 13. Frame |
| 5. Fuel cap | 14. Handle width adjustment |
| 6. Starter grip | 15. Drill lock device for transportation |
| 7. Air filter | 16. Handlebar adjustment lever |
| 8. PTO lock | 17. Spring |
| 9. Reduction gear | 18. Tube |

4. SPECIFICATIONS AND DECLARATION OF CONFORMITY

ACTIVE s.r.l. Zona Artigianale - 26037 S. Giovanni in Croce (CR)
declare under own responsibility that the machine :

MODEL	T143
DISPLACEMENT cm ³	42.7
POWER Kw / CV	1.6 / 2.1
CARBURETTOR	DIAPHRAGM TYPE WALBRO WYK PRIMER DEVICE
IGNITION	DIGITAL (automatic timing variable advanced and governor for max. rpm
FUEL TANK CAPACITY	1.1 Lt
CLUTCH	Ø 78 mm / Professional type
REDUCTION GEAR RATIO	50 : 1 - TWO STAGE EPICYCLOIDAL REDUCTION GEAR
TOTAL WEIGHT	9.6 Kg.
WEIGHT ON THE HANDLE	12 Kg.
DIAMETER OF DRILLS mm.	100 - 150 - 200 - 250 - 300

MODEL	T 152
DISPLACEMENT cm ³	51.7
POWER Kw / CV	1.8 / 2.4
CARBURETTOR	DIAPHRAGM TYPE WALBRO WYK PRIMER DEVICE
IGNITION	DIGITAL (automatic timing variable advanced and governor for max. rpm
FUEL TANK CAPACITY	1.1 Lt
CLUTCH	Ø 78 mm / Professional type
REDUCTION GEAR RATIO	50 : 1 - TWO STAGE EPICYCLOIDAL REDUCTION GEAR
TOTAL WEIGHT	35 Kg.
WEIGHT ON THE HANDLE	12 Kg.
DIAMETER OF DRILLS mm.	100 - 150 - 200 - 250 - 300
ZAVORRA	5 Kg for each balast

MODEL	TDU 155
DISPLACEMENT cm ³	51.7
POWER Kw / CV	2.2 / 3.0
CARBURETTOR	DIAPHRAGM TYPE WALBRO WYK 60 PRIMER DEVICE
IGNITION	DIGITAL
FUEL TANK CAPACITY	1.1 Lt
CLUTCH	Ø 78 mm / PROFESSIONAL
REDUCTION GEAR RATIO	50 : 1 TWO STAGE EPICYCLOIDAL REDUCTION GEAR
TOTAL WEIGHT	9.6 Kg.
DIAMETER OF DRILLS(mm.)	100 - 150 - 200 - 250 - 300
POWER TAKE OFF (PTO)	ø 1"3/8 (6 SPLINES)

MODEL	T 165
DISPLACEMENT cm ³	62
POWER Kw / CV	3.3 / 4.5
CARBURETTOR	DIAPHRAGM TYPE WALBRO WYK PRIMER DEVICE
IGNITION	DIGITAL
FUEL TANK CAPACITY	CAPACITY 1.1 Lt
CLUTCH	Ø 78 mm / Professional type
REDUCTION GEAR RATIO	50 : 1 - TWO STAGE EPICYCLOIDAL REDUCTION GEAR
TOTAL WEIGHT	30 Kg.
WEIGHT ON THE HANDLE	12 Kg.
DIAMETER OF DRILLS mm.	100 - 150 - 200 - 250 - 300

is complies with the requirements established by directive:

	Euro 1		
MODEL	T143	T152 - TDU155	T165
TO SERIAL NUMBER	45XX9999	55XX9999	65XX9999
DIRECTIVES	2006/42/CE - 2004/108/CE - 2000/14/CE - 2002/44/CE (Annex V)		

	Euro 2		
MODEL	T143	T152 - TDU155	T165
TO SERIAL NUMBER	E45XX0001	E55XX0001	E65XX0001
DIRECTIVES	2006/42/CE - 2004/108/CE - 2000/14/CE - 2002/44/CE (Annex V) 2012/46/CE (Annex VI)		

We certify that the power level complies with the requirements established by directive CE/2000/14, annexe V, and according with the norm EN ISO 22868

is complies with the requirements established by directive 2006/42/CE, 89/336/CE, 2004/108/CE, 2000/14/CE, 2002/44/CE

PRESSURE LEVEL	POWER LEVEL	VIBRATIONS LEVEL	ENGINE RPM
IDLER SPEED 74 dB (A) MAX. RPM 98 dB (A)	WORKING CONDITIONS 107 dB (A)	IDLER SPEED 4.7 m/s ² MAX. RPM (without dill) 5.1 m/s ²	IDLER SPEED 2800 / 3000 g / min WORKING ± 8000 g / min MAX. RPM 10.500 g / min

ALBERTO GRIFFINI
PRESIDENTE

ACTIVE S.r.l.
Via Dellmonceno 112

26037 San Giovanni in Croce (CR) - ITALY
10/10/2008

5. ASSEMBLY

FITTING THE HANDLES



WARNING - Carefully read the safety precautions before starting to assemble the machine..

Mod. T143 (fig.11)

- Remove the pin (A) from the bar (B)
- Fit the bar (B) on the rollers (C) see the drawing fig. 1/A.
- Fit the pin (A).

Mod.T152 (fig. 10)

- Connect the frame (15) on the brackets (17) by means the screws,washers and nuts (A).
- Handle (16) may be adjusted to the correct hight of the operator (20)
- Tighten all the screws and nuts.

Mod. TDU155 (Fig. 1)

Slip the throttle half handle (B) into the bracket (A) and fix it on the position D/1 or D/2, according if the auger is used by one or two operators, (see fig. 1/B or 1/C).
Secure the half handle with the screws (17) and nuts (16).
Slip the half handle (C) into the bracket (A) and secure it in the same position as the handle (B) with the screws (17) and nuts (16).

Mod.T160 (fig. 12)

Assemble the tube (18) to the handlebar (13) via the spring (17) and the lever (16).
Handle (14) may be adjusted to the correct hight of the operator.

FITTING THE THROTTLE CABLE AND STOP SWITCH WIRES (Fig.2)

Introduce the throttle cable (A) through of the cable tensioner (B).Make sure that the cable sheath (C) rest against the inside

of the tensioner (B). Ensure that the throttle lever is not in half-throttle,then connect the cable terminal in the clamp (E). Adjust cable tension (A) by loosening the lock nut (D) and turning the tensioner (B). Once the correct tension is reached,tighten the lock nut (D). If adjusted correctly, throttle trigger will move freely approximately 2mm. before carburetor lever (E) moves.Connect the stop switch wires (F-G) .

DRILL FITTING Fig. 1



WARNING - Before fitting the drill make sure that the P.T.O. is locked as follows:

Fig.3 - Push and turn clockwise the button (A).

In order to make easier to lock the button (A) procede as follow: turn clockwise the drill (12) fig.1 till the reduction gear is locked.

Fig.1 - In order to operate easily and quickly the drill is fitted or removed by a quick release mechanism ACTIVE "Quick Joint" device.

- Push up the sleeve (E) of the drill (12) and holding it up fit the drill into the splined sleeve (F).
- When the balls meet the P.T.O. groove (a click is heard) release the sleeve (E)
- Make sure the drill is fitted correctly.

EXTENSION (option) (15) fig.1

The extension allows to increase the depth drilling.

The extension must be fitted between the reduction gear and the drill.

The procedure to fit the extension is the same as the drill (see paragraph DRILL FITTING).

On the extension shaft there are three grooves which allow three differents adjustments (90mm. each one total extension 270mm.)



WARNING: to unlock the reduction gear by turning the button (A) fig.3 counterclockwise.

6. USE THE AUGER



WARNING:the auger must only be used to drill the soil. Don't fix or secure the auger on fixed or rigid supports. It is forbidden to use tools or attachments on the P.T.O. except those recommended by the manufacturer. Don't use drills which have a diameter bigger than recommended by the manufacturer.



WARNING: Mod. T152 - for transportation lock the drill as follow:push the drill forward till it lock on the device (19) Fig.10. To unlock press the lever (14) Fig. 10.



WARNING: Mod. T160 - for transportation lock the drill as follow:push the drill forward till it lock on the device (15) Fig.12. To unlock press the lever (12) Fig. 12.

TO DRILL

Start the engine and put the drill on the position you want to drill a hole,making sure the drill is perpendicular to the soil.

Mod T 143 Fig 11

- Place your foot into the opening and press the bar (14) into the soil.
- Hold both handles firmly.
- Speed the engine and at the same time start to drill by pushing down on the handle.
- If the drill start to lock into the soil release the pressure.
- To avoid the drill locking into the soil clear the earth from the drill lifting the machine every so often.
- When the drill if finished lift the machine and remove the bar (14) from the soil.

Mod. T 152 Fig. 10

- When operating the auger always keep hold of both handles firmly.
- Accelerate the engine and start to drill by pushing down on the machine in such a way that the front wheel remain in contact with the soil. If the operating conditions require increased pressure on the drill it may be necessary to add more ballast(18) fig. 1/B in order for the wheel to be in contact with the soil.
- Clear the earth from the drill by lifting the machine every so often.

Mod. TDU 155 Fig. 1

- Hold both handles firmly.
- Increase the engine speed and at the same time start to drill by pushing down on the handleS.
- If the drill start to lock into the soil release the pressure.
- To avoid the drill locking into the soil clear the earth from the drill lifting the machine every so often.

Mod. T 160 Fig. 12

- When operating the auger always keep hold of both handles firmly.
- Accelerate the engine and start to drill by pushing down on the machine in such a way that the wheels remain in contact with the soil.
- Clear the earth from the drill by lifting the machine every so often.

WARNING: if the drill for any reason locks into the soil release immediately the throttle trigger otherwise the clutch could be damaged.

- To free the drill proceed as follows: lock the P.T.O. by pushing and turning clockwise the button (A) Fig.3 (turn clockwise or counterclockwise the machine till the reduction gear is locked). Then turn the machine (by the handles) counterclockwise till the drill is free to turn.

WARNING: when the drill is locked (by the button (A) Fig.3) never turn the machine clockwise otherwise the reduction gear could be damaged.

When drills over 15cm. diameter must be used is mandatory to operate with two operators.

7. PREPARING FOR USE

FUEL

WARNING. The machine is equipped with a two stroke engine. Always run the machine with fuel, which is mixed with oil. Only prepare the quantity of fuel for each job. Do not smoke. Refill when the engine is switched off and away from naked flame. Always use a minimum octane number of 95 RON.

Mix fresh gasoline and ACTIVE oil in the ratio of 50:1 (2%). If ACTIVE oil is not available use a good 2 stroke oil quality in the ratio of 25:1 (4%) see fig.4

Important: always shake this fuel mix vigorously each time you use it. Fuel mix properties deteriorate with time(except if ACTIVE oil is used because it contains an additive to stabilize the fuel) we therefore recommend that you only make the quantity of fuel mix you will need for each usage. Do not use fuel mix more than a week old as this could damage the engine. Fill the fuel tank only to 3/4 capacity to allow for fuel expansion.

FUELING

WARNING: always shut off the engine before refueling. Slowly open the cap of the fuel tank, when filling up with fuel, so that possible over pressure disappears. Tighten the fuel cap carefully after fuelling. Always move the machine at least 3 m (10Ft) from the fueling area before starting. Before fueling clean the tank cap area carefully, to ensure that no dirt falls into the tank make sure that the fuel is well mixed by shaking the container before fueling

STARTING

WARNING: in order to avoid any accidents, before starting the engine,lock the gear box as follow.

- while rotating the machine ,push and turn clockwise the ratchet (A) Fig.3.

- Make sure the drill is locked.

- Move ignition switch to (1) Fig.1/A.- Push primer bulb (A) Fig.5 repeatedly 5 to 6 times.

- Press a little bit the throttle trigger (2) fig..1/A.

- Move choke lever (A) to choke position (B) Fig.6.

Holding the unit pull the starting handle until the engine attempts to run then move the choke lever (A) to open position (C) Fig.6.

- Pull starter until engine runs.

- Once the engine has started, let the engine idle.

- Unlock the reduction gear turning counterclockwise the ratchet (A) Fig.3.

WARNING: once the engine is warmed up do not use the primer bulb (A) fig.5 and the choke (A) fig.6 to start up the engine.

Do not hold the starter handle in pulled out position,as this may damage the starting ass'y. Pull the starter handle and while still holding it guide the handle back to the retract position.

STOPPING ENGINE

Set the throttle lever (2) fig.1/A to idle position and wait a few seconds to let the engine cool off. Move the ignition switch to "STOP" position (0) fig.1/A.

WARNING: with the engine idling (2.600 - 3.000 rpm) the drill should not rotate.If the idle speed is high, turn to counter clockwise the screw (H) fig.2.

8. REGULAR MAINTENANCE

From time to time make sure all the screw are firmly secured. Replace damaged, worn, cracked or warped parts. Always make sure the drill have been assembled correctly.

AIRFILTER Fig. 7

Check and clean regularly according to the working conditions.

- Remove the cover (1)

- Take out the filter elements (2)

- Wash elements (2) with mix gasoline / oil and wring strongly.

WARNING: in order to safe and to avoid failures on the engine is IMPERATIVE to use the specific oil for filter sponges. We recommend the ACTIVE oil ref. 20010.

-Imbued the filters elements (2) with oil and wring them out by squeezing.

- Reassemble in the opposite sequence to that listed for disassembly.

FUEL FILTER Fig. 8

To clean and to replace fuel filter, remove the fuel tank cap (3) and pull out the filter (2) with a hook wire (1) or long forceps. Check fuel filter periodically; replace it if is too dirty.

ENGINE

Regularly: it is important, in order to avoid engine overheating, to remove dust and dirt from slots, from cylinder, cap and fins using a brush or compressed air.

SPARK PLUG Fig. 9

From time to time (at least every 50 hours) remove and clean the spark plug and check the electrode gap (0.5 - 0.6mm.). Replace spark plug about every 100 working hours or whenever it is extremely encrusted. Heavily encrusted electrodes can result from an incorrect carburetor setting or from wrong fuel mixture (too much oil in the fuel) or a poor quality oil in the fuel mix. Check and correct.

Type of spark plug to be fitted ACTIVE® AX80.

REDUCTION GEAR Fig. 3

In the case of a grease leak from the reduction gear repair it immediately otherwise the gears could be damaged.

Every 500 hours replace the grease as follow:

- remove the 6 screws (D)

- disassemble the engine / reduction gear housing (E)

- remove all the grease and replace it with a new grease.

- use molybde grease type.Fill 3/4 of the housing.

- assembly the engine on the reduction gear (E) and fix it by means the 6 screws (D)

- test the machine and make sure there is no leak.

ACTIVE recommend to use the special grease ref.21039



DRILL

Always make sure of the condition of the drill, if worn, sharpen or replace the knife and the drill center. This must be checked regularly.

WARNING: the penetration and the speed of drilling depends of the efficiency of the knife and centre drill.

9. STORAGE

Follow all the maintenance instructions previously described.
- Clean the machine completely and lubricate the metallic parts.
- Empty fuel tank and run engine until dry. Store the auger in a dry place.

- Remove the spark plug, put a small amount of oil into the cylinder rotate the crankshaft several times using the starter in order to distribute the oil, put the spark plug back in.

ATTENTION: all maintenance operations not reported in this manual must be carried out by an authorized ACTIVE service dealer.

10. WARRANTY CERTIFICATE

This machine has been designed and produced with the most advanced technology. The manufacturer guarantees its products for 24 months from the date of purchase, with the exception of product for continuous professional service, used for third parties which are guaranteed for 12 months from the date of purchase.

LIMITED WARRANTY

- 1) Warranty starts on the date of purchase, the manufacturer will supply free of charge any part defective in materials and workmanship. Warranty does not provide for the replacement of the machine.
- 2) Product failures will be scheduled and repaired according to the normal work flow; any possible delay cannot lead to damages nor to an extension of the warranty period.
- 3) Claims under warranty will be accepted on submission to your Authorized Service Dealer of the completed and duly stamped. Warranty Certificate together with the original purchase document stating the date of purchase.
- 4) Warranty fails in the case of:
 - evident lack of maintenance;
 - incorrect use of the machine or tampering;
 - use of incorrect fuel and or lubricants;
 - use of non-genuine parts;
 - repairs made by unauthorized service people.
- 5) Parts subject to wear and tear such as cutting items, clutch or cutting safety devices filters, clutch etc., are not covered by guarantee.
- 6) Shipping / transportation charges and labour incurred in replacing defective parts on warranty, shall be born by the purchaser.
- 7) Claims for damages incurred during transportation have to be immediately reported to the carrier: failure to do so will invalidate the warranty.
- 8) Should any failure occur during or after the warranty period, customer has not the right to interrupt payment nor to a price discount.
- 9)The manufacturer is not responsible for any direct or indirect damage caused to persons or things by failures of the machine or by a forced suspension in its use.

MODEL	T 143	T 152	T 160	TDU 155
S.N. n.°	DEALER:			
DATE:	PURCHASER:			

INHALT

1. Symbolerklärung.....	Pag. 33
2. Sicherheitsbestimmungen.....	33
3. Bauteile des erdbohrers.....	34
4. Technische Daten und Konformitätserklärung.....	37
5. Zusammenbau.....	39
6. Arbeitsvorschriften.....	39
7. Vorbereitung für den Gebrauch.....	40
8. Periodische Wartung.....	40
9. Instandhaltung.....	41
10. Garantieschein.....	42

1. SYMBOLERKLÄRUNG



Hinweis, Gefahr und Warnung



Personen 15 m entfernt halten

Lesen Sie diese Gebrauchs- und
Wartungsanweisung vor der
Verwendung dieses Geräts.

Luftflügelschalter, Betrieb

Gehör- und Augenschutz während des Betriebs dieses
Geräts anlegenLuftflügelschalter geschlossen,
Kaltstart

2. SICHERHEITSBESTIMMUNGEN

1-Lesen Sie aufmerksam die Gebrauchsanweisung durch und vergewissern Sie sich, dass Sie sie vor der Inbetriebnahme des Geräts verstehen. Beachten Sie alle Hinweise und die Sicherheitsanweisungen. Bewahren Sie dieses Handbuch auf, um später darin nachschlagen zu können.

2-Verwenden Sie nur Originalersatzteile. Ersatzteile von anderen Herstellern könnten schlecht anpassbar sein und Verletzungen verursachen.

3-Bekleiden Sie sich mit angemessener Kleidung und legen Sie Schutzausrüstungen an: Stiefel, strapazierfähige Hosen, Handschuhe, Visier und Schutzbrillen, Gehörschutz und Schutzhelm.

4-Stellen Sie sicher, dass sich während der Verwendung des Erdbohrers keine anderen Personen, Kinder oder Tiere in einem Umkreis von 15 Metern aufhalten.

5-Arbeiten Sie nicht mit dem Erdbohrer, wenn Sie müde, krank oder unter der Wirkung von Alkohol, Drogen oder Arzneimitteln stehen.

6-Erlauben Sie Kindern nicht die Benutzung des Erdbohrers.

7-Arbeiten Sie immer in einer standfesten Position, in der Sie nicht das Gleichgewicht verlieren können. Halten Sie den Griff mit beiden Händen und die Bohrschnecke senkrecht zum Boden.

8-Setzen Sie den Erdbohrer nur für Zwecke ein, die in der vorliegenden Anweisung beschrieben sind.

9-Kontrollieren Sie das Gerät vor jedem Einsatz. Prüfen Sie, ob der Gashebel betriebsfähig ist. Stellen Sie sicher, dass sich die Bohrschnecke unbehindert dreht und nicht mit Fremdkörpern in Kontakt ist, dass keine Brennstoffleckagen vorhanden und die Sicherheitseinrichtungen nicht locker sind, usw. Ersetzen Sie die beschädigten Teile.

10-Betätigen Sie den Erdbohrer an gut belüfteten Orten, da

die Abgase beim Einatmen zum Erstickungstod führen könnten.

11-Transportieren Sie den Erdbohrer bei abgeschaltetem Motor, mit der Bohrschnecke in Transportposition.

12-Wechseln Sie die Bohrschnecke sofort bei Auftreten von Rissen oder Brüchen aus.

13-Kontrollieren Sie, dass der Erdbohrer sich nicht dreht, wenn der Motor mit Mindestdrehzahl betrieben wird.

14-Führen Sie bei laufendem Motor keinerlei Wartungsarbeiten durch und berühren Sie die Bohrschnecke nicht.

15-Auf dem Antrieb des Erdbohrers dürfen keine Werkzeuge oder Anbauten befestigt werden, die nicht mit den vom Hersteller angegebenen übereinstimmen.

16-Schalten Sie den Motor ab und lassen Sie ihn vor dem Tanken abkühlen. Füllen Sie den Tank entfernt von Hitzequellen und rauchen Sie während dem Tanken bzw. der Kraftstoffmischung nicht.

17-Entfernen Sie den Tankdeckel nie bei laufendem Motor.

18-Trocknen Sie ggf. auf dem Gerät verschütteten Kraftstoff. Entfernen Sie den Erdbohrer 3 Meter vom Tankplatz, bevor Sie den Motor anlassen.

19-Verwenden Sie kein Benzin für Reinigungsarbeiten.

20-Prüfen Sie den Zündfunken der Kerze nicht am Kerzenloch.

21-Arbeiten Sie nicht, wenn der Auspuff beschädigt ist.

22-Entfernen Sie alle Gegenstände aus dem Arbeitsbereich, bevor Sie den Erdbohrer verwenden. Kontrollieren Sie auf einer Karte des Arbeitsbereichs, dass keine unterirdischen Kabel oder Leitungen vorhanden sind.

23-Lassen Sie vor der Einlagerung des Erdbohrers den Motor abkühlen und entleeren Sie den Kraftstofftank.

24-Legen Sie den Erdbohrer fern von Hitzequellen und bodenfern ab, um Verletzungen durch schneidende Gegenstände zu vermeiden.

25-Verwenden Sie den Erdbohrer nicht, wenn er beschädigt, falsch montiert oder willkürlich verändert wurde. Sicherheitsvorrichtungen dürfen weder entfernt noch beschädigt oder unwirksam gemacht werden. Setzen Sie nur Originalbohrschnecken und ihre vorgeschriebenen Modelle ein.

26-Halten Sie das Gerät bei Blockierung der Bohrschnecke sofort an.

27-Geben oder leihen Sie den Erdbohrer nur erfahrenen Personen, die über den Betrieb und die korrekte Verwendung des Geräts informiert sind. Händigen Sie diesen Personen auch das Handbuch mit den Gebrauchsanweisungen aus, die vor Beginn der Arbeit durchzulesen sind.

3. BAUTEILE DES ERDBOHRERS

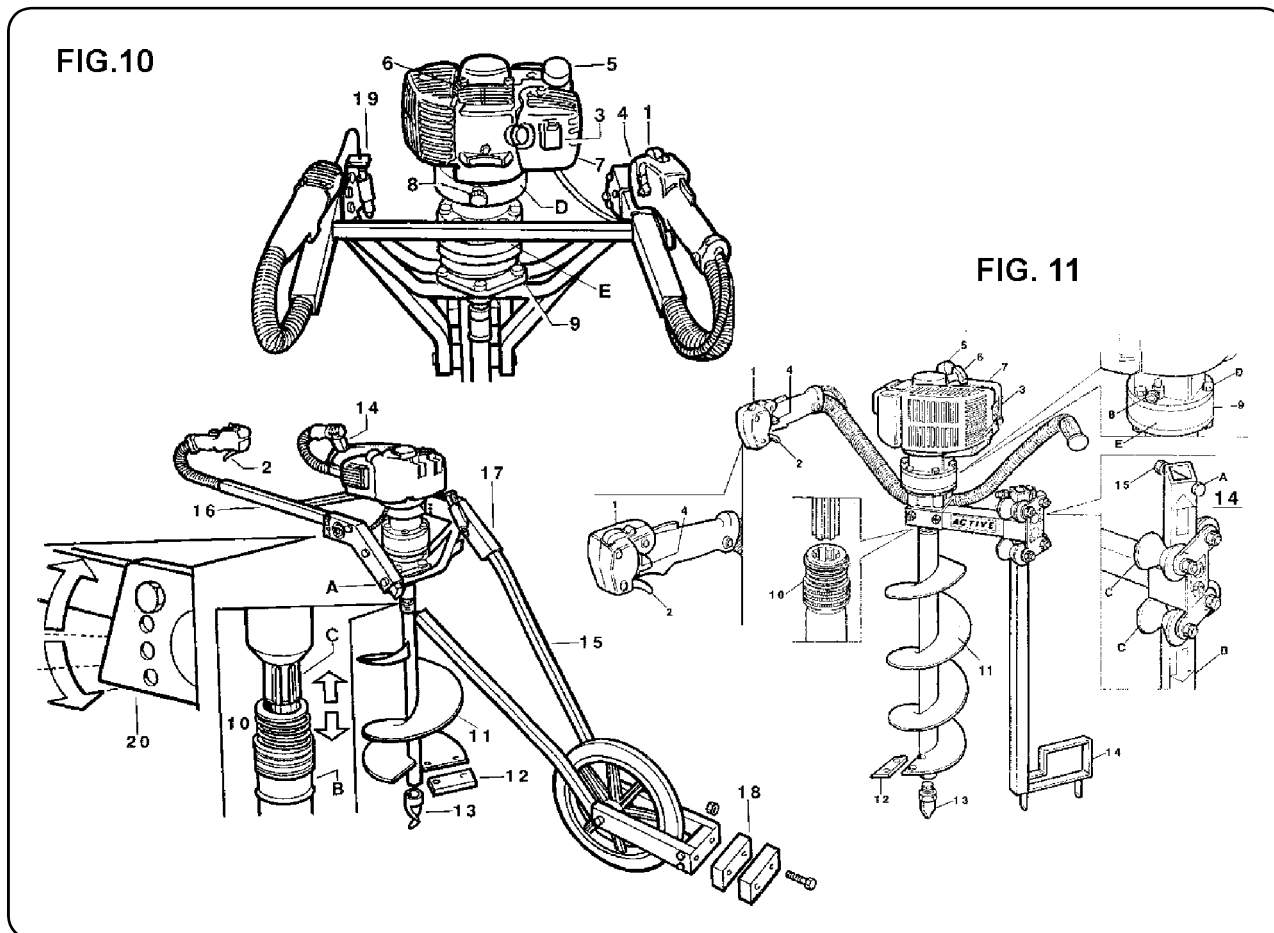

BAUTEILE DES ERDBOHRERS (Fig 10) Mod. T152

- | | |
|--------------------------------------------------------------------|----------------------------------------------------|
| 1. Stoppschalter (STOP) | 11. Bohrschnecke |
| 2. Gashebel | 12. Klinge |
| 3. Sicherheitsgashebel | 13. Zentrierbohrer |
| 4. Halbgashebel | 14. Release Hebel Kontrollpunkte für den Transport |
| 5. Tankdeckel | 15. Unteren Rahmen |
| 6. Motoranlassgriff | 16. Oberes Frame |
| 7. Luftfilter | 17. Stützbock |
| 8. Blockierung der Antriebswelle | 18. Ballast |
| 9. Untersetzungsgetriebe | 19. Abschließvorrichtung für den Gipfel |
| 10. Vorrichtung zur Schnellmontage und -Demontage der Bohrschnecke | 20. Geräte für die Höhenverstellung. Lenker |

BAUTEILE DES ERDBOHRERS (Fig 11) Mod. 143

- | | |
|----------------------------------|--------------------------------------------------------------------|
| 1. Stoppschalter (STOP) | 9. Untersetzungsgetriebe |
| 2. Gashebel | 10. Vorrichtung zur Schnellmontage und -Demontage der Bohrschnecke |
| 3. Sicherheitsgashebel | 11. Bohrschnecke |
| 4. Halbgashebel | 12. Klinge |
| 5. Tankdeckel | 13. Zentrierbohrer |
| 6. Motoranlassgriff | 14. Gerät zum Sperren des Auger in der giratorio |
| 7. Luftfilter | 15. Schraubverschluss für den Transport |
| 8. Blockierung der Antriebswelle | |

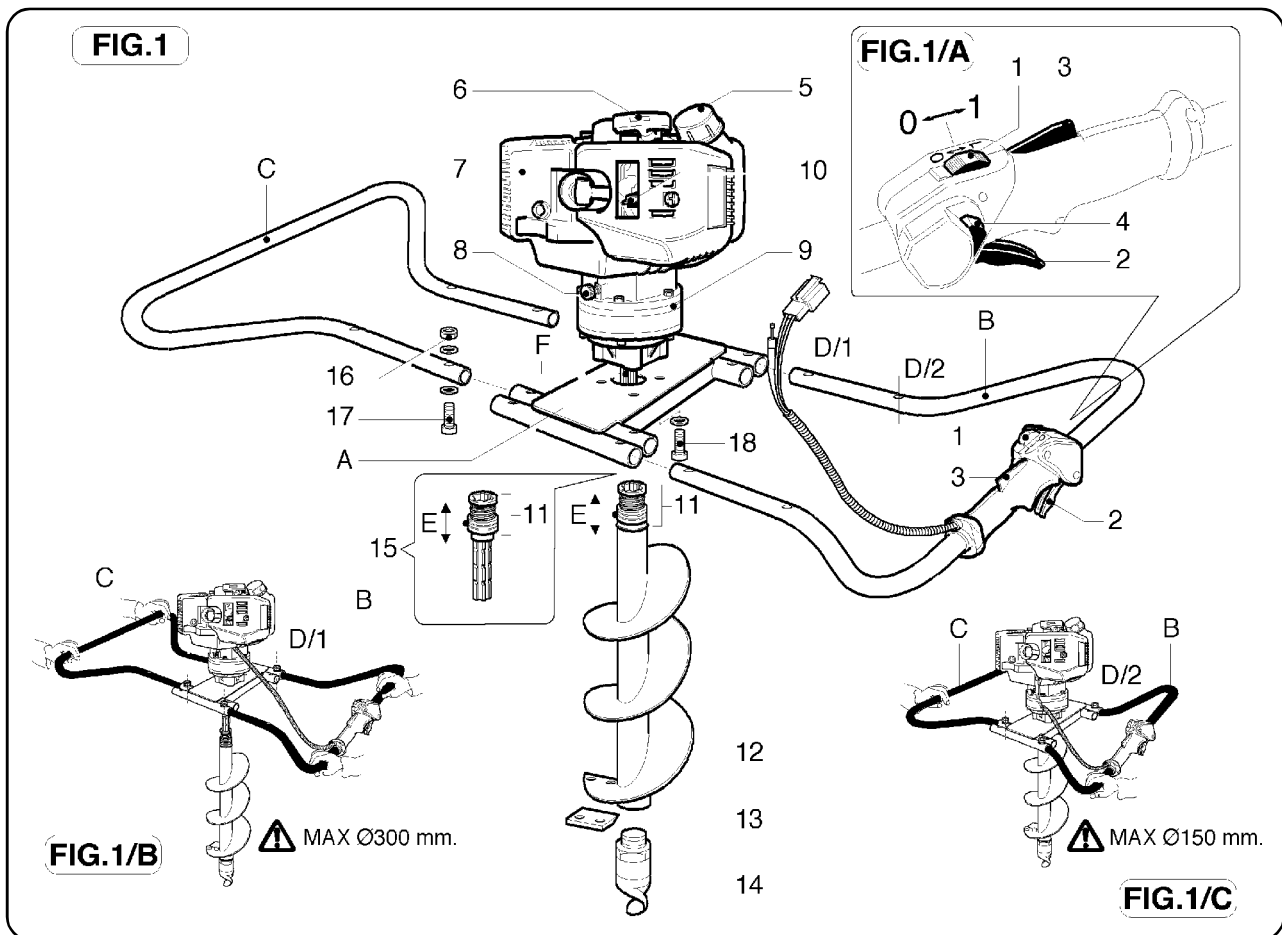

BAUTEILE DES ERDBOHRERS (fig 1) Mod. T155

- | | |
|----------------------------------|--------------------------------------------------------------------|
| 1. Stoppschalter (STOP) | 9. Untersetzungsgetriebe |
| 2. Gashebel | 10. Starter (zum Kaltstart des Motors) |
| 3. Sicherheitsgashebel | 11. Vorrichtung zur Schnellmontage und -Demontage der Bohrschnecke |
| 4. Halbgashebel | 12. Bohrschnecke |
| 5. Tankdeckel | 13. Klinge |
| 6. Motoranlassgriff | 14. Zentrierbohrer |
| 7. Luftfilter | 15. Bohrschneckenverlängerung (OPTIONAL) |
| 8. Blockierung der Antriebswelle | |

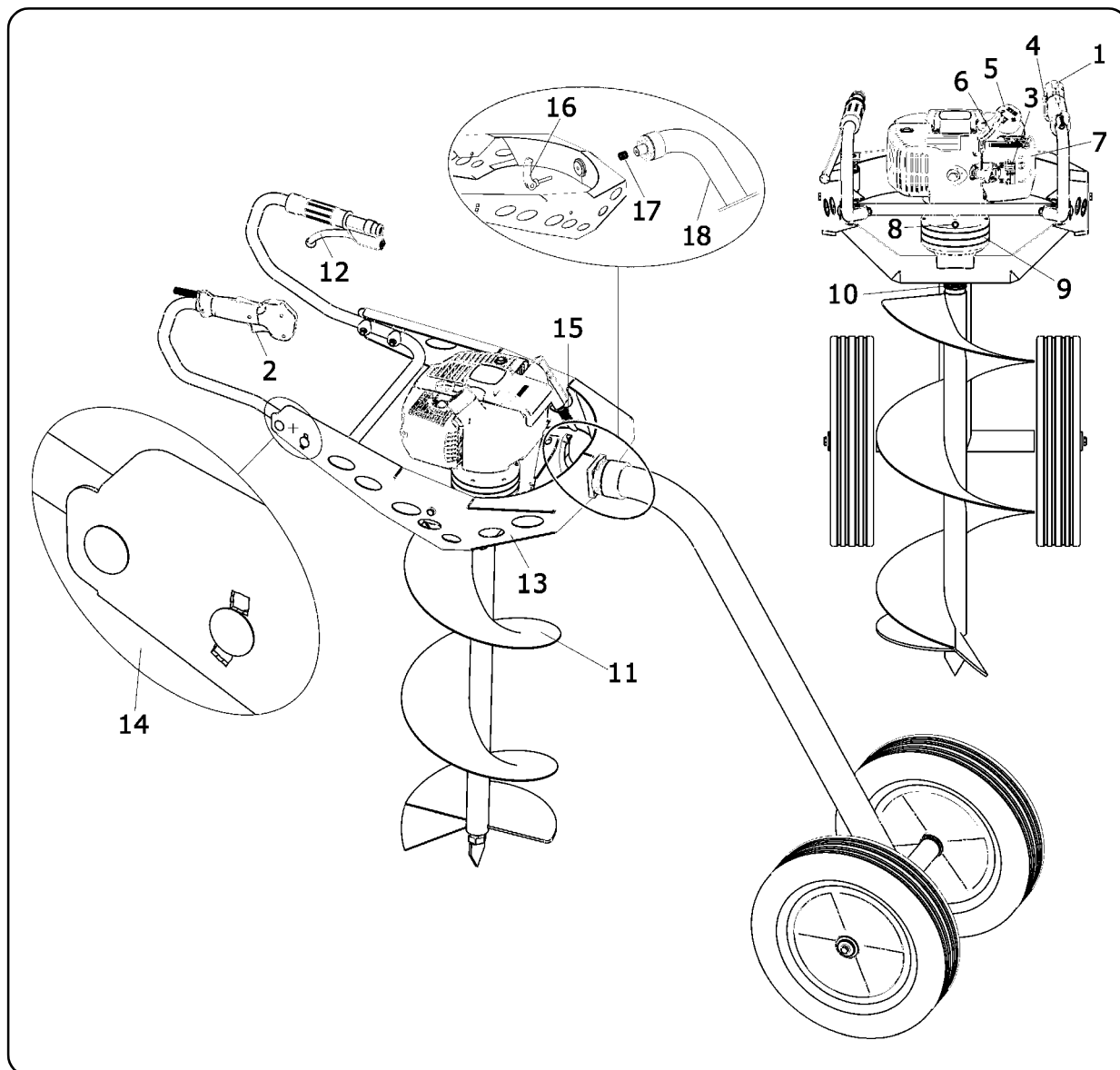

BAUTEILE DES ERDBOHRERS (Fig 12) Mod. T165

- | | |
|------------------------------------------------------------------------|----------------------------------------------------|
| 1. Stoppschalter (STOP) | 11. Bohrschnecke |
| 2. Gashebel | 12. Release Hebel Kontrollpunkte für den Transport |
| 3. Sicherheitsgashebel | 13. Frame |
| 4. Halbgashebel | 14. Geräte für die Höhenverstellung. Lenker |
| 5. Tankdeckel | 15. Abschließvorrichtung für den Gipfel |
| 6. Motoranlassgriff | 16. Lenkereinstellung Hebel |
| 7. Luftfilter | 17. Frühling |
| 8. Blockierung der Antriebswelle | 18. Tube |
| 9. Untersetzungsgetriebe | |
| 10. Vorrichtung zur Schnellmontage und -
Demontage der Bohrschnecke | |

4. TECHNISCHE DATEN UND KONFORMITÄTSERKLÄRUNG

ACTIVE s.r.l. Zona Artigianale - 26037 S. Giovanni in Croce (CR)
erklärt hiermit unter ihrer eigenen Verantwortung, dass das Gerät :

MODELL	T143
HUBRAUM cm ³	42,7
LEISTUNG KW / PS	1.6 / 2.1
VERGASER	MEMBRANVERGASER WALBRO WYK PRIMER TYPE
SCHALTUNG	DIGITAL
TANK	KAPAZITÄT 1,1 l
KUPPLUNG	Ø78 mm / PROFESSIONELLE AUSFÜHRUNG
UNTERSETZUNGSVERHÄLTNIS	50 : 1 EPIZYKLOID MIT ZWEI STUFEN
GESAMTGEWICHT	9.6 Kg.
ANTRIEBSWELLE	12 Kg.
BOHRSCHNECKENDURCHMESSER in mm	100 - 150 - 200 - 250 - 300

MODELL	T152
HUBRAUM cm ³	51,7
LEISTUNG KW / PS	1.8 / 2.4
VERGASER	MEMBRANVERGASER WALBRO WYK PRIMER TYPE
SCHALTUNG	DIGITAL
TANK	KAPAZITÄT 1,1 l
KUPPLUNG	Ø78 mm / PROFESSIONELLE AUSFÜHRUNG
UNTERSETZUNGSVERHÄLTNIS	50 : 1 EPIZYKLOID MIT ZWEI STUFEN
GESAMTGEWICHT	35 Kg.
ANTRIEBSWELLE	12 Kg.
BOHRSCHNECKENDURCHMESSER in mm	100 - 150 - 200 - 250 - 300

MODELL	T155
HUBRAUM cm ³	41,7
LEISTUNG KW / PS	2.2 / 3.0
VERGASER	MEMBRANVERGASER WALBRO WYK PRIMER TYPE
SCHALTUNG	DIGITAL
TANK	KAPAZITÄT 1,1 l
KUPPLUNG	Ø78 mm / PROFESSIONELLE AUSFÜHRUNG
UNTERSETZUNGSVERHÄLTNIS	50 : 1 EPIZYKLOID MIT ZWEI STUFEN
GESAMTGEWICHT	9.6 Kg.
ANTRIEBSWELLE	21X25X5 mm - Z6 - DIN 5463
BOHRSCHNECKENDURCHMESSER in mm	100 - 150 - 200 - 250 - 300

MODELL	T165
HUBRAUM cm ³	62
LEISTUNG KW / PS	3.3 / 4.5
VERGASER	MEMBRANVERGASER WALBRO WYK PRIMER TYPE
SCHALTUNG	DIGITAL
TANK	KAPAZITÄT 1,1 l
KUPPLUNG	Ø78 mm / PROFESSIONELLE AUSFÜHRUNG
UNTERSETZUNGSVERHÄLTNIS	50 : 1 EPIZYKLOID MIT ZWEI STUFEN
GESAMTGEWICHT	30 Kg.
ANTRIEBSWELLE	12 Kg.
BOHRSCHNECKENDURCHMESSER in mm	100 - 150 - 200 - 250 - 300

den Vorgaben in den Richtlinien:

	Euro 1		
MODELL	T143	T152 - TDU155	T165
Bis zu der Seriennummer	45XX9999	55XX9999	65XX9999
Richtlinien	2006/42/CE - 2004/108/CE - 2000/14/CE - 2002/44/CE (Annex V)		

	Euro 2		
MODELL	T143	T152 - TDU155	T165
Durch die Anzahl von Serien	E45XX0001	E55XX0001	E65XX0001
Richtlinien	2006/42/CE - 2004/108/CE - 2000/14/CE - 2002/44/CE (Allegato V) 2012/46/CE (Annex VI)		

den Vorgaben in den Richtlinien 2006/42/EG,89/36/EG,2004/108/EG,2000/14/EG und 2002/44/EG entspricht.
Die Bestimmung des gemessenen und garantierten Schallpegels wurde laut Richtlinie
2004/14/EG, Anhang V und in Anwendung der EN-Norm ISO 22868 durchgeführt

SCHALLDRUCKPEGEL	AKUSTISCHE LEISTUNG	VIBRATIONSPEGEL	MOTORDREHZAHL
BEI MINDESTDREHZAHL 74dB(A)	ARBEITSBEDINGUNGEN 107 dB (A)	BEI MINDESTDREHZAHL 4,7 m/s ²	BEI MINDESTDREHZAHL 2800 / 3000 U/min
BEI HÖCHSTDREHZAHL 98dB(A)		BEI HÖCHSTDREHZAHL (ohne Bohrschnecke) 5,1 m/s ²	BEI ARBEIT ± 8000 U/min BEI HÖCHSTDREHZAHL 10.500 U/min

ALBERTO GRIFFINI
PRESIDENTE

ACTIVE S.p.A.
Via Delmoncetto 12

26037 San Giovanni in Croce (CR) - ITALY
10/10/2008

5. ZUSAMMENBAU

RAHMENMONTAGE



ACHTUNG! - Lesen Sie vor dem Zusammenbau aufmerksam die Sicherheitsbestimmungen.

Mod. T 143 (Abb. 11)

- Ziehen Sie den Stecker (A) Dall'Asta (B).
- Legen Sie die Welle (B) in der Anleitung (C) sehen, das Bild.
- Installieren Sie den Stecker (A) in (B).

Mod. T 152 (Abb. 10)

Setzen Sie den Rahmen (15) bis mittel (17) durch die Schrauben, Unterlegscheiben und Mutter (A). Record (falls erforderlich) den Lenker (16), um die richtige Höhe für den Bediener (20).

Ziehen Sie die Schrauben, mit denen der Rahmen

Mod. TDU155 (Abb. 1)

Montieren Sie den Halbgriff (B) mit den Schrauben (17), den Beilegscheiben und der Mutter (16) auf die Halterung (A). Stellen Sie den Griff, je nachdem ob der Erdbohrer von einem oder zwei Arbeitern verwendet wird, auf die Positionen D/1 oder D/2 (siehe Abb. 1/B oder 1/C).

Montieren Sie den anderen Halbgriff (C) auf die Halterung (A) und befestigen Sie ihn mit den Schrauben (17) und der Mutter (16) wie den Griff (B).

Mod. T 160 (Abb. 12)

Montieren des Rohres (18) an der Lenkstange (13) über die Feder (17) und dem Hebel (16). Record (falls erforderlich) den Lenker (14), um die richtige Höhe für den Bediener.

MONTAGE DER BOHRSCHECKE (Abb.2)



ACHTUNG! - Prüfen Sie vor der Montage der

Bohrschnecke, ob der Antrieb (Abb. 3) wie folgt blockiert wurde:

- Drücken und drehen Sie die Klinke (A) im Uhrzeigersinn. Gehen Sie zum Entblockieren der Klinke (A) wie folgt vor: Drehen Sie die Bohrschnecke (12 - Abb. 1) im Uhrzeigersinn, um das Untersetzungsgetriebe zu blockieren.
- Um die Verwendung und die Montage-/Demontagezeiten der Bohrschnecke zu reduzieren, wurde ein Schnellkupplungssystem ACTIVE "Quick Joint" eingesetzt.
- Drücken Sie die Muffe (E) der Bohrschnecke (12 - Abb.1) nach oben, während Sie die Bohrschnecke in die Nutwelle des Untersetzungsgetriebes (9 - Abb. 1) stecken.
- Wenn die Kugeln mit der Rolle der Nutwelle übereinstimmen (das Einschnappen ist vernehmbar), müssen Sie die Muffe auslassen (E).
- Kontrollieren Sie, ob der Erdbohrer korrekt befestigt ist.

VERLÄNGERUNG (Optional)

Mit der Verlängerung kann die Bohrtiefe erhöht werden.

Die Verlängerung muss zwischen dem Untersetzungsgetriebe und der Bohrschnecke anmontiert werden.

Gehen Sie zur Installation der Verlängerung auf dieselbe Weise vor, wie im Abschnitt "Montage der Bohrschnecke" beschrieben.

Auf dem Schaft der Verlängerungen sind drei Rillen vorhanden, die drei verschiedene Positionseinstellungen ermöglichen (90 mm/Rille für insgesamt 270 mm).



ACHTUNG! Drehen Sie zum Entblockieren des

Untersetzungsgetriebes die Muffe (A) gegen den Uhrzeigersinn (A).

6. ARBEITSVORSCHRIFTEN



ACHTUNG: - Der Erdbohrer darf nur zum Bohren des Erdbodens verwendet werden. Den Erdbohrer nicht auf fixen Halterungen blockieren. Auf dem Antrieb des Erdbohrers dürfen keine Werkzeuge oder Anbauten befestigt werden, die nicht mit denen vom Hersteller angegebenen übereinstimmen. Keine Bohrschnecken mit einem größeren Durchmesser verwenden, als vom Hersteller vorgesehen ist.



ACHTUNG: Mod. T 152 -Für den Transport blockieren die Spitze treibt auf das Vorderrad, bis sie das Schloss (19) Abb.10. Presse Hebel (14) Abb.10



ACHTUNG: Mod. T 160 -Für den Transport blockieren die Spitze treibt auf das Vorderrad, bis sie das Schloss (15) Abb.12. Presse Hebel (12) Abb.12

BOHRVORGANG

Kontrollieren Sie, ob das Untersetzungsgetriebe entblockiert ist.

Setzen Sie die Bohrschnecke nach dem Anlassen des Motors in der gewünschten Position an und kontrollieren Sie, dass die Bohrschnecke senkrecht zum Boden positioniert ist.

Mod T 143 Abb. 11

- Stecken Sie den rechten Fuß nell'asola und drücken Sie auf der Welle-Stick (14) in der Erde.
- Halten Sie die beiden Griffe.
- Accellerare und gleichzeitig Druck ausüben.
- Wenn es darum geht, den Druck sperren.
- Um zu verhindern, dass die Spitze evakuiert hängen von der

Spitze auf den Boden, indem sie jedes Mal, wenn das Auto. Ein Loch die Punkte und die Auktion freigegeben (14) aus dem Boden.

Mod. T 152 Fig. 10

Bohren fest halten die beiden Griffe. Auf die gleiche Geschwindigkeit und Druck ausüben, so dass das Vorderrad heben Sie den Boden. Zur Erhöhung der Druck vom Bohren ist notwendig, um Gegengewichte (18) Abb. 10

Evakuieren das Land von der Spitze, indem sie jedes Mal, wenn das Auto

Mod. TDU 155 Fig. 1

Halten Sie die beiden Griffe gut fest.

- Geben Sie Gas und drücken Sie das Gerät leicht nach unten.
- Wenn sich die Bohrschnecke etwas blockiert, müssen Sie den Druck nach unten lockern.
- Damit sich die Bohrschnecke nicht blockiert, müssen Sie die Erde von der Bohrschnecke entfernen und das Gerät ab und zu heben.

Mod. T 160 Fig. 12

Bohren fest halten die beiden Griffe. Auf die gleiche Geschwindigkeit und Druck ausüben.

Evakuieren das Land von der Spitze, indem sie jedes Mal, wenn das Auto



ACHTUNG: - Wenn sich die Bohrschnecke blockiert, müssen Sie sofort den Gashebel auslassen, da sonst die Kupplung beschädigt wird.

Gehen Sie folgend vor, um die Bohrschnecke zu befreien: Blockieren Sie die Bohrschnecke mit der Muffe (A - Abb. 3, siehe Abschnitt Inbetriebnahme) und drehen Sie das ganze Gerät **gegen den Uhrzeigersinn**, bis die Bohrschnecke befreit ist.



ACHTUNG: - Drehen Sie das Gerät nicht **im Uhrzeigersinn**, da sonst das Untersetzungsgetriebe beschädigt wird.

Wenn Bohrschnecken über 15 cm eingesetzt werden, sind für die Arbeit zwei Arbeiter erforderlich.

7. VORBEREITUNG FÜR DEN GEBRAUCH

KRAFTSTOFF

ACHTUNG Der Erdbohrer ist mit einem 2-Takt-Motor ausgerüstet und darf daher ausschließlich mit einem spezifischen Öl-Kraftstoff-Gemisch betrieben werden.

Bereiten Sie nur die für den Gebrauch erforderliche Mischung vor. Während dem Tanken nicht rauchen, immer den Motor abschalten und sich fern von Flammen halten. Keinen Kraftstoff unter 90 RON Oktan verwenden. **Mischen Sie das Benzin ausschließlich mit ACTIVE ÖL für 2-Takt-Motoren mit einem Mischverhältnis 50 : 1 (2%). Abb. 4. Wenn Sie über kein ACTIVE ÖL verfügen, können Sie gutes Öl mit einem Mischverhältnis 25:1 (4%) verwenden (siehe Abb. 4).**

Wichtig: Mischen Sie den Kraftstoffbehälter gut und lang. Dieser Vorgang muss jedes Mal sorgfältig wiederholt werden, wenn Kraftstoff aus dem Tank entnommen wird. Die Mischung ist alterungsanfällig und verändert sich daher im Laufe der Zeit. Verwenden Sie keine seit mehreren Wochen vorbereiteten Mischungen, da dies zu Motorschäden führen könnte. Füllen Sie den Tank für die Mischung nur $\frac{3}{4}$ voll, damit sich die Mischung ausdehnen kann. Es wird 100% synthetisches Active Öl empfohlen.

TANKEN

ACHTUNG Während dem Tanken muss der Motor abgeschaltet sein. Schrauben Sie langsam den Deckel des Tanks auf, um ggf. überschüssigen Druck abzulassen. Nach dem Tanken den Deckel des Tanks korrekt befestigen. Entfernen Sie den Erdbohrer mindestens 3 Meter vom Tankplatz, bevor Sie den Motor anlassen. Reinigen Sie vor dem Tanken sorgfältig den Bereich um den Tankdeckel. Der Schmutz um den Tank kann zu Betriebsproblemen am Motor führen. Schütteln Sie den Kanister bzw. den Behälter damit die Mischung homogen ist.

INBETRIEBNAHME



ACHTUNG! - Um Unfallrisiken zu vermeiden, müssen Sie das Untersetzungsgetriebe vor dem Anlassen des Motors auf die folgende Weise blockieren.

Drücken Sie die Muffe (A) und drehen Sie sie gleichzeitig im Uhrzeigersinn (siehe Abb. 3).

- Kontrollieren Sie, ob der Antrieb oder die Bohrschnecke blockiert ist.

- Stellen Sie den Schalter in die Position (1) Abb. 1VA. Drücken Sie den Knopf (A) 5 oder 6 Mal (Abb. 5). Ziehen Sie den Gashebel (2) und drücken Sie die Taste (4), um den Gashebel in halber Beschleunigung zu blockieren. Lassen Sie den Hebel (2 - Abb. 1VA) aus. Stellen Sie den Starthebel (A) in die Position (B - Abb. 6). Halten Sie den Erdbohrer fest und ziehen Sie das Startseil. Bringen Sie den Starthebel (A) wieder in die ursprüngliche offene Position (C - Abb. 6), sobald der Motor die ersten Startgeräusche abgibt (A). Nachdem der Motor angesprungen ist, müssen Sie den Gashebel (2) drücken, um ihn aus der Position halbe Beschleunigung zu entblockieren. Bringen Sie den Motor auf Mindestdrehzahl.

- Drehen Sie die Muffe (A) gegen den Uhrzeigersinn, um das Untersetzungsgetriebe zu entblockieren.

ACHTUNG: Drücken Sie nicht den Knopf (2 - Abb. 5) und verwenden Sie nicht den Starter zum Anlassen (Abb. 6). **Lassen Sie das Startseil nicht ruckartig aus, da dies das Startaggregat beschädigen könnte.**

STOPPEN DES MOTORS

Stellen Sie den Gashebel (2 - Abb. 1VA) auf das Minimum und warten Sie dann einige Sekunden ab, damit sich der Motor abkühlen kann.

Bringen Sie den Kurzschluss-Schalter in die Stopp-Position (0 - Abb. 1VA).



ACHTUNG: Bei Motor auf Mindestdrehzahl (2600 ~ 3000 Umdrehungen), darf sich das Messer nicht drehen. Wenn die Mindestdrehzahl zu hoch ist, müssen Sie die Schraube (H - Abb. 2) gegen den Uhrzeigersinn aufschrauben.

8. PERIODISCHE WARTUNG

Kontrollieren Sie periodisch, ob alle Schrauben des Erdbohrers vorhanden und fest angezogen sind. Ersetzen Sie beschädigte, verschlissene oder gerissene Teile. Prüfen Sie immer, ob die Bohrschnecke korrekt montiert ist.

LUFTFILTER Abb. 7

- Kontrollieren Sie je nach den Arbeitsbedingungen periodisch den Luftfilter.

- Entfernen Sie den Deckel (1)

- Entfernen Sie den Filter (2)

- Reinigen Sie den Filter (2) mit einer Benzin- oder Ölmischung. Winden Sie ihn danach aus, durchtränken Sie den Filter (2) mit Öl (für die beste Leistung wird ACTIVE Filterspezialöl, Art.-Nr. 21010, empfohlen) und winden Sie ihn erneut aus.

- Kontrollieren Sie die Teile und ersetzen Sie sie gegebenenfalls. Montieren Sie die Teile in umgekehrter Reihenfolge.

KRAFTSTOFFFILTER Abb. 8

Entfernen Sie den Deckel (3) des Tanks und ziehen Sie den

Filter (2) mit einem Haken (1) oder einer Langschnabelzange heraus.

Kontrollieren Sie periodisch den Zustand des Filters. Bei starker Verschmutzung ist er zu ersetzen.

MOTOR

Entfernen Sie regelmäßig mit einem Pinsel oder mit Druckluft Staub und Schmutz von den Schlitzen, vom Zylinderdeckel und von den Lamellen des Zylinders, um Überhitzungen am Motor zu vermeiden.

ZÜNDKERZE Abb. 9

Demontieren und reinigen Sie die Zündkerzen (mindestens alle 50 Betriebsstunden und regeln Sie den Abstand zwischen den Elektroden (0,5 - 0,6mm).

Wechseln Sie die Zündkerze nach 100 Betriebsstunden aus wenn sie stark verkrustet und abgenutzt ist. Kontrollieren Sie bei starken Verkrustungen die Einstellung des Vergasers, ob das Mischverhältnis der Ölmischung 4% (01:25:00) beträgt und das Öl qualitativ gut und für 2-Takt-Motoren geeignet ist. Zündkerze ACTIVE AX80 (Art.-Nr. 20770).

UNTERSETZUNGSGETRIEBE Abb. 3 - Rif. E

Wenn am Untersetzungsgetriebe Ölleckagen auftreten, müssen Sie es sofort reparieren, um Schäden an den Zahnrädern zu vermeiden.

Ersetzen Sie alle 500 Arbeitsstunden das Schmierfett im Gehäuse des Untersetzungsgetriebes.

Gehen Sie auf die folgende Weise vor:

- Entfernen Sie die 6 Schrauben (D)
- Montieren Sie den Motor/die Kurbelgehäuse-Kupplung-Einheit vom Untersetzungsgetriebe (E) ab
- Entfernen Sie das Schmierfett aus dem Untersetzungsgetriebegehäuse und füllen Sie das Gehäuse 3/4 mit neuem Fett, Typ Molylite Grease 2.
- Montieren Sie den Motor/die Kurbelgehäuse-Kupplung-Einheit auf das Untersetzungsgetriebe (E) und befestigen Sie ihn bzw. es mit den 6 Schrauben (D).

- Lassen Sie den Motor an und prüfen Sie, dass keine Fettleckagen vorhanden sind.

ACTIVE empfiehlt die Verwendung von spezifischem Schmierfett, Art.-Nr. 21039

BOHRSCHNECKE

Prüfen Sie immer die allgemeinen Zustände der Bohrschnecke. Schleifen oder ersetzen Sie die Klinge (13) und den Bohrer (14) periodisch, wenn abgenutzt.



Die Bohrtiefe und -Geschwindigkeit hängt von der Effizienz der Klinge und des Bohrers ab.

9. INSTANDHALTUNG

Führen Sie alle zuvor beschriebenen Wartungsvorschriften aus.

Reinigen Sie den Erdbohrer gründlich und schmieren Sie die Metallteile.

Entleeren Sie den Vergasertank und lassen Sie den Motor laufen, bis kein Kraftstoff mehr vorhanden ist. Bewahren Sie den Erdbohrer in einem trockenen Raum auf.

Entfernen Sie die Zündkerze, gießen Sie etwas Öl in den Zylinder, drehen Sie die Motorwelle einige Male mithilfe des Starters, um das Öl zu verteilen, und montieren Sie die Zündkerze wieder an.

ACHTUNG: Alle nicht in dieser Gebrauchsanweisung angeführten Wartungsarbeiten müssen in einer autorisierten Werkstatt durchgeführt werden. Reinigen Sie das Gerät nicht mit Wasserstrahlen.

10. GARANTIESCHEIN

Dieses Gerät wurde anhand der modernsten Produktionstechniken entworfen und realisiert. Die Herstellerfirma garantiert für ihre Erzeugnisse über einen Zeitraum von 24 Monaten ab dem Kaufdatum. Ausgenommen davon sind Erzeugnisse für ständigen professionellen Arbeitseinsatz und für Arbeiten auf Drittrechnung. Für diese Erzeugnisse gilt eine Garantiezeit von 12 Monaten ab dem Kaufdatum.

GARANTIEBEDINGUNGEN

1) Die Garantie gilt ab dem Kaufdatum. Die Herstellerfirma ersetzt gratis defekte Teile mit Material-, Bearbeitungs- und Produktionsschäden. Die Garantie sieht keine Ersetzung des Geräts vor.

2) Die Techniker werden innerhalb der aus organisatorischen Gründen zulässigen Zeiten so bald wie möglich eingreifen. Für eventuelle Verzögerungen können keine Schadenersatzansprüche oder Verlängerungen der Garantiezeit gefordert werden.

3) Bei Eingriffen unter Garantie muss dem autorisierten Personal der vom Wiederverkäufer abgestempelte und vollständig ausgefüllte Garantieschein, die Rechnung, der Kassenbon oder ein anderes steuerlich vorgeschriebenes Dokument mit dem Kaufdatum vorgelegt werden.

4) Die Garantie verfällt bei:

- nicht korrekter Verwendung des Produkts bzw. bei Beschädigung
- Verwendung von ungeeigneten Schmiermitteln oder Kraftstoffen
- Verwendung von nicht originalen Ersatzteilen oder Zubehör
- Eingriffen vonseiten nicht befugtem Personal

5) Ausgenommen von der Herstellergarantie sind Teile, die normalem Verschleiß unterliegen, wie Bohrschnecke, Dichtungen, Zündkerze, Startseil, Reiß- oder Kupplungssicherungen, Filter usw.

6) Speditions-, Transport- und Arbeitskosten gehen zu Lasten des Kunden.

7) Schäden während dem Transport müssen sofort dem Transporteur mitgeteilt werden, da sonst die Garantie erlischt.

8) Schäden oder Brüche während oder nach der Garantiezeit geben dem Kunden nicht das Recht auf Zahlungseinstellung oder Preisnachlässe.

9) Die Herstellerfirma haftet nicht für eventuelle direkte oder indirekte Schäden an Personen oder Dingen, die auf Geräteschäden oder auf eine zwangsläufig längere Stilllegung des Geräts zurückzuführen sind.

MODELL	T 143	T 152	T 160	TDU 155
S.N. n.°	HÄNDLER:			
DATUM:	KÄUFER:			

ÍNDICE

1. Simbologia.....	Pag. 43
2. Normas de segurança.....	43
3. Componentes da brocadora.....	44
4. Dados Técnicos e Declaração de conformidade.....	47
5. Montagem.....	49
6. Normas de utilização.....	49
7. Utilização.....	50
8. Manutenção regular.....	50
9. Armazenamento.....	51
10. Certificado de garantia.....	52

1. SIMBOLOGIA



Atenção, perigo e cautela.



Manter os transeuntes a uma distância de, pelo menos, 15 mt. (50 pés)



Ler o livro de instruções antes de iniciar o manuseamento da máquina.



Alavanca do starter aberta.
(Arranque a quente).



Usar capacete, óculos e protecção auditiva.



Alavanca do starter fechada.
(Arranque a frio).

2. NORMAS DE SEGURANÇA

- Antes de utilizar esta máquina, leia atentamente este manual. Respeite todos os avisos e instruções de segurança. Guarde este manual para futura consulta.
- Utilize apenas peças de reparação originais, caso contrário poderá resultar em problemas de funcionamento e/ou ferimentos para o utilizador.
- Use roupas adequadas e artigos de segurança tais como: botas, calças de trabalho, luvas, óculos de protecção, protectores de ouvidos e capacete.
- Mantenha todos os transeuntes, incluindo animais a, pelo menos, 15 mt. (50 pés) durante a utilização da brocadora.
- Não utilize a roçadora sempre que se sentir cansado, doente ou sob a influência de álcool, drogas ou medicamentos.
- Não permita que a brocadora seja utilizada por crianças.
- Mantenha-se sempre em equilíbrio estável sob as pernas. Mantenha sempre as duas mãos no manípulo. Mantenha a broca perpendicular ao solo.
- Utilize a brocadora apenas somente para a execução das tarefas especificadas neste manual.
- Inspeccione a máquina antes de cada utilização, assegurando-se de que a alavanca de regulador de pressão trabalha livremente e não está em contacto com nenhum objecto estranho. Certifique-se que não há fugas de combustível.
- Ponha a brocadora a trabalhar somente em locais bem ventilados. A inalação de gases de exaustão pode causar a morte.
- Transporte a brocadora com o motor desligado e com a broca bloqueada.
- Substitua a broca se esta estiver rachada, lascada ou danificada.
- A broca não deve girar quando o motor está inactivo, se o fizer deve ajustar o parafuso de regulação até que esta deixe de girar.
- Nunca toque na broca ou leve a cabo acções de manutenção com o motor a trabalhar.
- É expressamente proibido usar componentes não fabricados pela Active ou utilizar a brocadora para aplicações não especificadas neste manual.
- Pare o motor e deixe-o arrefecer antes de reabastecer. Encha o tanque com o motor desligado e longe de fontes de calor e não fume enquanto atesta ou mistura combustível.
- Não remova a tampa do depósito de combustível enquanto o motor estiver a trabalhar.
- Limpe o combustível entornado na máquina. Afaste-se, pelos menos, 3 mt. (10 pés) do local de abastecimento antes de pôr o motor a trabalhar.
- Não utilize combustível para efectuar operações de limpeza.
- Não verifique a vela de ignição perto da porta do cilindro.
- Nunca trabalhar com um silenciador danificado.
- Limpe o terreno antes de iniciar o trabalho. Remova todos os objectos tais como pedras, vidros partidos, pregos, arames ou cordéis, etc. que possam ser projectados ou que sejam susceptíveis de se enroscarem no utensílio de corte.
- Antes de guardar, espere até que o motor arrefeça e esvazie o tanque de combustível.
- Armazene a máquina de forma a que os objectos afiados não causem ferimentos acidentais, longe de fontes de calor e longe do solo.
- Nunca use uma brocadora danificada, modificada ou indevidamente reparada ou montada. Não remova, danifique ou desactive nenhum dos dispositivos de segurança. Utilize apenas brocas do tipo indicado nas especificações.
- Se a broca jams, pare o motor de imediato.
- Empreste a sua brocadora apenas a utilizadores qualificados que estão completamente familiarizados com a utilização da brocadora. Faculte aos outros utilizadores o manual com as instruções de utilização, que devem ler antes de utilizar a brocadora.

3. COMPONENTES DA BROCADORA

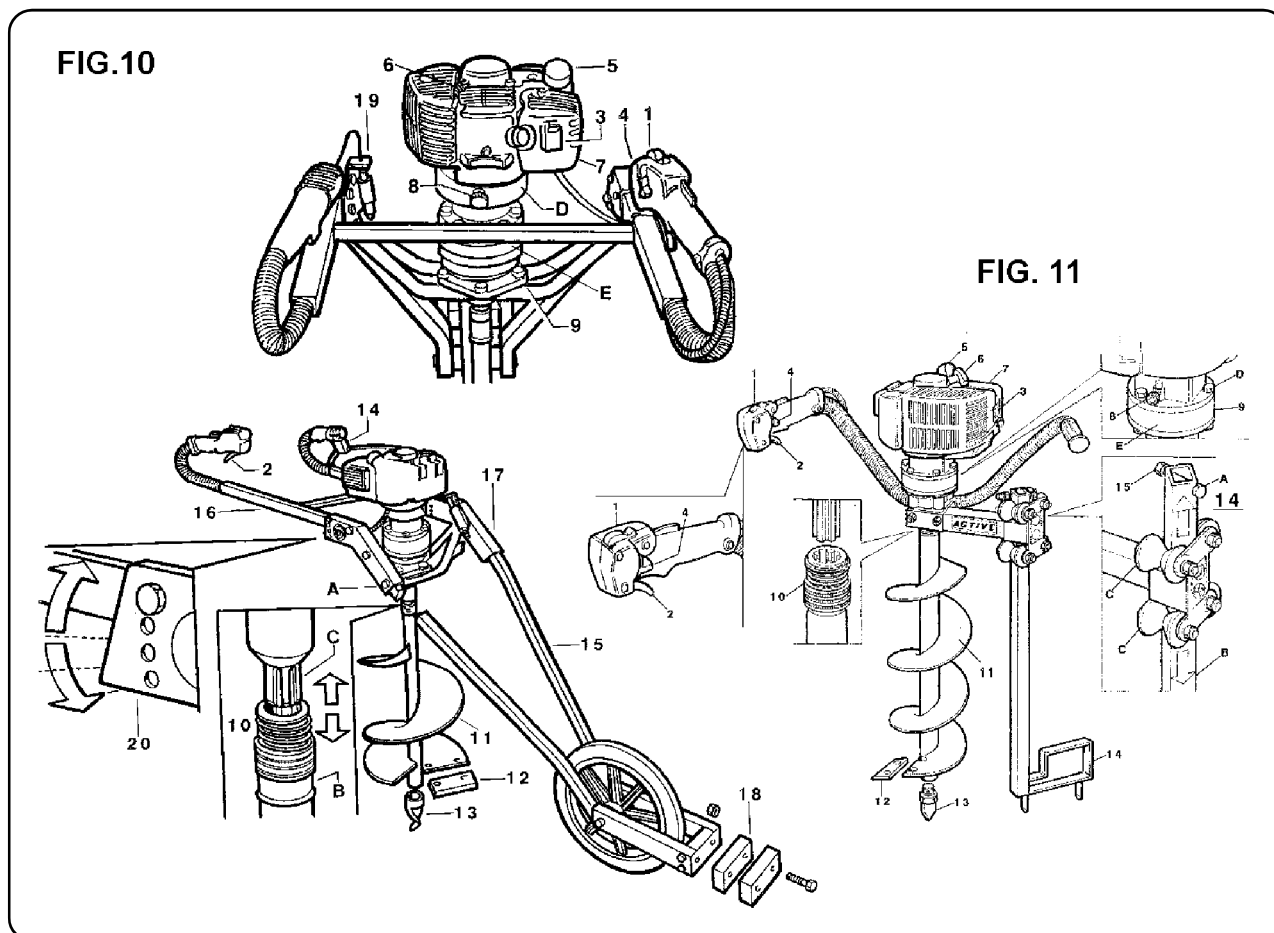

COMPONENTES DA BROCADORA (Fig 10) Mod. T152

- | | |
|---------------------------------------------------------------|------------------------------------------------------|
| 1. Botão de ignição (STOP) | 11. Broca |
| 2. Alavanca do acelerador | 12. Lâmina |
| 3. Alavanca do STARTER | 13. Guia da lâmina |
| 4. Semi - acelerador | 14. Alavanca de travagem da broca para transporte |
| 5. Tampa do depósito de combustível | 15. Estrutura inferior |
| 6. Punho do starter | 16. Estrutura superior |
| 7. Filtro do ar | 17. Suporte da estrutura |
| 8. Travão PTO | 18. Lastro |
| 9. Redutor | 19. Dispositivo de bloqueio da broca para transporte |
| 10. Junta de aperto rápido para montagem/desmontagem da broca | 20. Dispositivo de regulação da altura |

COMPONENTES DA BROCADORA (Fig 11) Mod. 143

- | | |
|-------------------------------------|---------------------------------------------------------------|
| 1. Botão de ignição (STOP) | 9. Redutor |
| 2. Alavanca do acelerador | 10. Junta de aperto rápido para montagem/desmontagem da broca |
| 3. Alavanca do STARTER | 11. Broca |
| 4. Semi - acelerador | 12. Lâmina |
| 5. Tampa do depósito de combustível | 13. Guia da lâmina |
| 6. Punho do starter | 14. Dispositivo de bloqueio da brocadora em sentido giratório |
| 7. Filtro do ar | 15. Bloqueador de transporte |
| 8. Travão PTO | |

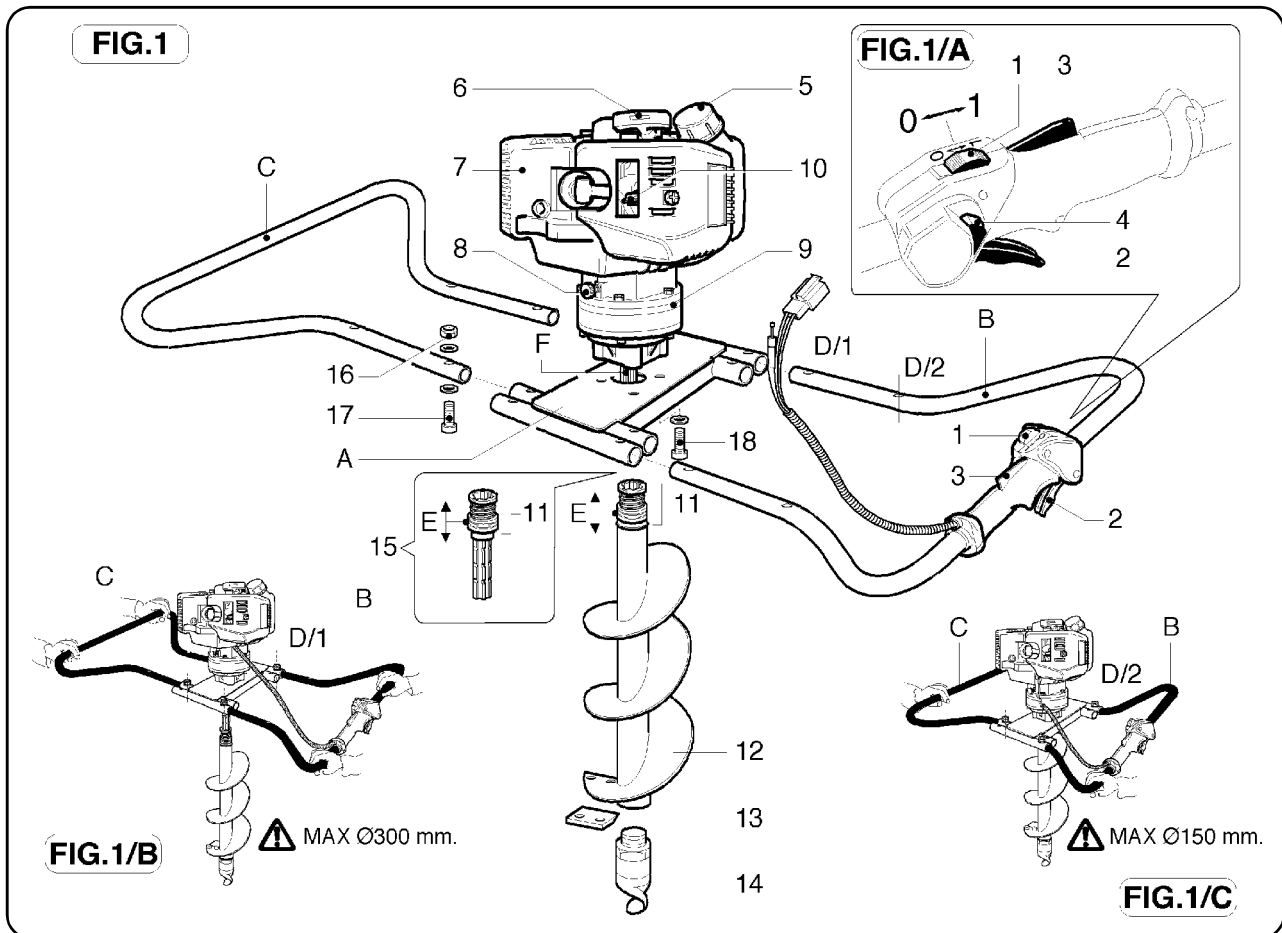

COMPONENTES DA BROCADORA (fig 1) Mod. T155

- | | |
|-------------------------------------|-----------------------------------------------------------------|
| 1. Botão de ignição (STOP) | 9. Redutor |
| 2. Alavanca do acelerador | 10. Iniciantes (para o arranque do motor frio) |
| 3. Alavanca do STARTER | 11. Dispositivo para uma rápida montagem e desmontagem da ponta |
| 4. Semi - acelerador | 12. Broca |
| 5. Tampa do depósito de combustível | 13. Lâmina |
| 6. Punho do starter | 14. Guia da lâmina |
| 7. Filtro do ar | 15. Extensão para a broca (OPCIONAL) |
| 8. Travão PTO | |

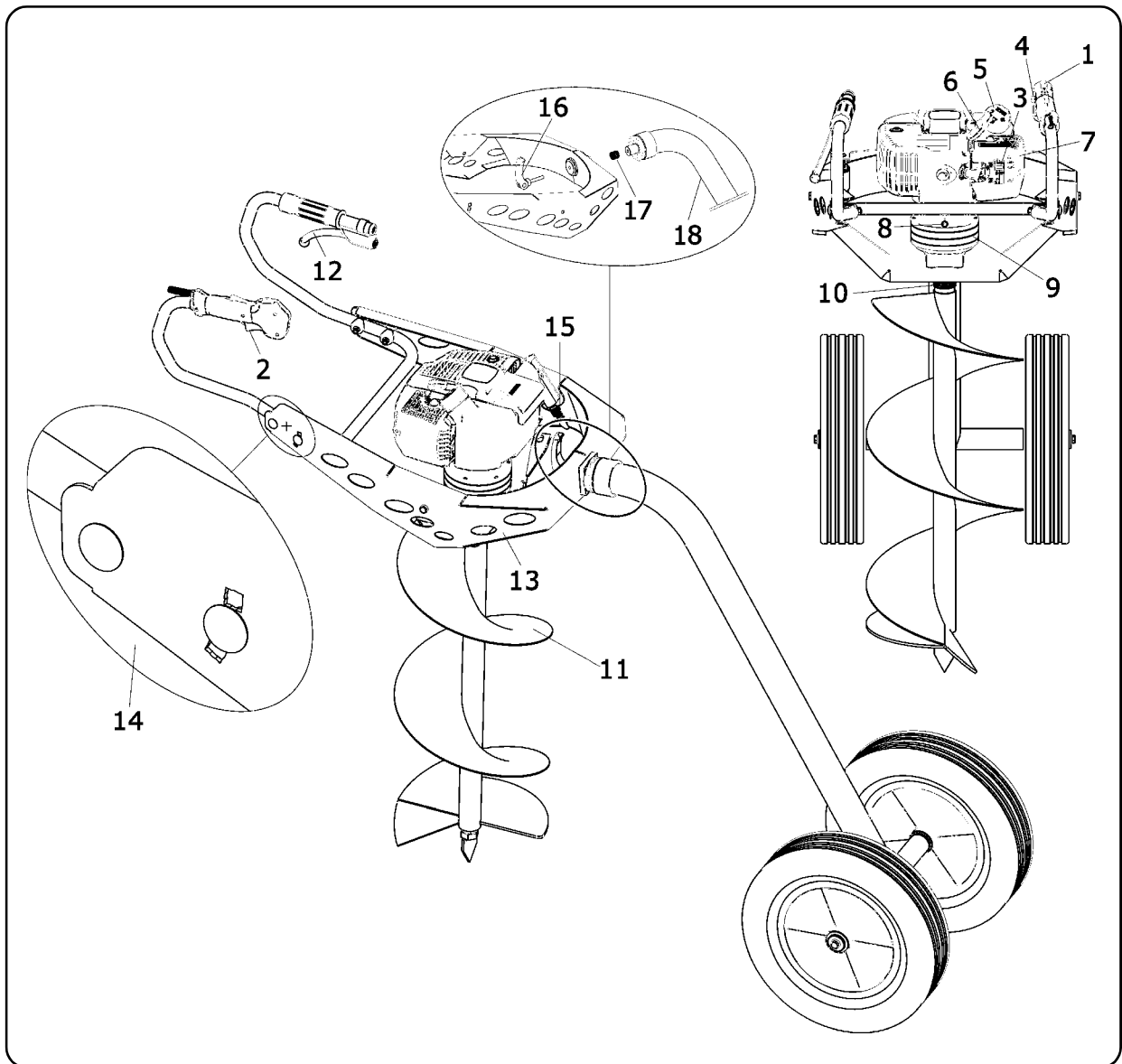

COMPONENTES DA BROCADORA (Fig 12) Mod. T165

- | | |
|---------------------------------------------------------------|------------------------------------------------------|
| 1. Botão de ignição (STOP) | 11. Broca |
| 2. Alavanca do acelerador | 12. Alavanca de travagem da broca para transporte |
| 3. Alavanca do STARTER | 13. Estrutura |
| 4. Semi - acelerador | 14. Dispositivo de regulação da altura |
| 5. Tampa do depósito de combustível | 15. Dispositivo de bloqueio da broca para transporte |
| 6. Punho do starter | 16. Alavanca de ajuste do guidão |
| 7. Filtro do ar | 17. Mola |
| 8. Travão PTO | 18. Tubo |
| 9. Redutor | |
| 10. Junta de aperto rápido para montagem/desmontagem da broca | |

4. DATOS TÉCNICOS E DECLARAÇÃO DE CONFORMIDAD

ACTIVE s.r.l. Zona Artigianale - 26037 S. Giovanni in Croce (CR)
declara sob a sua responsabilidade que a prévio, por parte do fabricante :

MODELO	T143
CILINDRADA cm ³	42.7
POTENZA Kw / CV	1.6 / 2.1
CARBURADOR	DIAFRAGMA TIPO DISPOSITIVO PRIMER WALBRO WYK
IGNIÇÃO	DIGITAL
CAPACIDADE DO DEPOSITO	1.1 Lt
EMBRAIAGEM	Ø 78 mm / MODELO PROFISSIONAL
RAZÃO DE REDUÇÃO	50 : 1 ENGRENAGEM EPICICLOIDALA DOIS TEMPOS
PESO TOTAL	9.6 Kg.
PESO EM PUNHO	12 Kg.
DIÂMETRO DAS BROCAS mm.	100 - 150 - 200 - 250 - 300

MODELO	T 152
CILINDRADA cm ³	51.7
POTENZA Kw / CV	1.8 / 2.4
CARBURADOR	DIAFRAGMA TIPO DISPOSITIVO PRIMER WALBRO WYK
IGNIÇÃO	DIGITAL
CAPACIDADE DO DEPOSITO	CAPACITA' 1.1 Lt
EMBRAIAGEM	Ø 78 mm / MODELO PROFISSIONAL
RAZÃO DE REDUÇÃO	50 : 1 ENGRENAGEM EPICICLOIDALA DOIS TEMPOS
PESO TOTAL	35 Kg.
PESO EM PUNHO	12 Kg.
DIÂMETRO DAS BROCAS mm.	100 - 150 - 200 - 250 - 300
LASTRO	5 Kg par todos lastro

MODELO	T 155
CILINDRADA cm ³	51.7
POTENZA Kw / CV	2.2/3.0
CARBURADOR	DIAFRAGMA TIPO DISPOSITIVO PRIMER WALBRO WYK
IGNIÇÃO	DIGITAL
CAPACIDADE DO DEPOSITO	1.1 Lt
EMBRAIAGEM	Ø 78 mm / MODELO PROFISSIONAL
RAZÃO DE REDUÇÃO	50 : 1 ENGRENAGEM EPICICLOIDALA DOIS TEMPOS
PESO TOTAL	9.6 Kg.
PESO EM PUNHO	21x25x5 mm - Z6 -DIN 5463
DIÂMETRO DAS BROCAS mm.	100 - 150 - 200 - 250 - 300

MODELO	T 165
CILINDRADA cm ³	62
POTENZA Kw / CV	3.3 / 4.5
CARBURADOR	DIAFRAGMA TIPO DISPOSITIVO PRIMER WALBRO WYK
IGNIÇÃO	DIGITAL
CAPACIDADE DO DEPOSITO	CAPACITA' 1.1 Lt
EMBRAIAGEM	Ø 78 mm / MODELO PROFISSIONAL
RAZÃO DE REDUÇÃO	50 : 1 ENGRENAGEM EPICICLOIDALA DOIS TEMPOS
PESO TOTAL	30 Kg.
PESO EMPUNHO	12 Kg.
DIÂMETRO DAS BROCAS mm.	100 - 150 - 200 - 250 - 300

cumpe com as prescrições da directiva:

	Euro 1		
MODELO	T143	T152 - TDU155	T165
ATÉ O NÚMERO DE SÉRIE	45XX9999	55XX9999	65XX9999
DIRECTIVAS	2006/42/CE - 2004/108/CE - 2000/14/CE - 2002/44/CE (Annex V)		

	Euro 2		
MODELO	T143	T152 - TDU155	T165
O NÚMERO DE SÉRIE	E45XX0001	E55XX0001	E65XX0001
DIRECTIVAS	2006/42/CE - 2004/108/CE - 2000/14/CE - 2002/44/CE (Allegato V) 2012/46/CE (Annex VI)		

cumpe com as prescrições da directiva 2006/42/CE, 89/336/CE, 2004/108/CE, 2000/14/CE, 2002/44/CE

Certificamos que o nível de potência cumpre as exigências da directiva CE/2000/14, anexo V, e em conformidade com a norma EN ISO 22868

PRESSÃO ACÚSTICA	POTÊNCIA ACÚSTICA	NIVEL DE VIBRAÇÃO	ROTAÇÕES MOTOR
MÍNIMO 74 dB (A) MÁXIMO 98 dB (A)	CONDIÇÕES DE TRABALHO 107 dB (A)	MÍNIMO 4.7 m/s ² MÁXIMO 5.1 m/s ²	MÍNIMO 2800 / 3000 g / min A TRABALHAR ± 8000 g / min MÁXIMO 10.500 g / min

ALBERTO GRIFFINI

PRESIDENTE

ACTIVE S.r.l.

Via Palmomello 12

26037 San Giovanni in Croce (CR) - ITALY

10/10/2008

5. MONTAGEM

MONTAGEM DOS MANÍPULOS



ATENÇÃO – Leia atentamente as precauções de segurança antes de começar a montar a máquina.

Mod. T 143 (Fig. 11)

- Retire o perno (A) da barra (B).
- Encaixe a barra (B) no elevador (C) ver desenho fig. 1/A.
- Encaixe o perno (A) na barra.

Mod. T 152 (Fig. 10)

- Encaixe a estrutura (15) na barra (17) e fixe-a com os parafusos e porcas (A).
- O manípulo (16) pode ser ajustado à altura ideal para o operador (20).
- Aperte todos os parafusos e porcas.

Mod. TDU155 (Fig. 1)

Montar o semi-grip (B) ao suporte (A) utilizando os parafusos (17), porca e arruelas (16). Gravar seu guidão posições em D / 1, D / 2, de acordo com o trado é usado por um ou dois jogadores (ver fig. 1 / B ou 1 / C).

Montar o outro semi-grip (C), médio (A) e segura-lo na mesma posição que a alça (B) com parafusos (17) e porca (16).

Mod. T 160 (Fig. 12)

Montar o tubo (18) para o guiador (13) através da mola (17) ea alavanca (16).

O manípulo (14) pode ser ajustado à altura ideal para o operador.

MONTAGEM DOS CABOS DO ACELERADOR E DOS CABOS ELECTRICOS Fig. 2

- Introduza o cabo do acelerador (A) através do tensionador (B). Certifique-se que a bainha do cabo (C) fica apoiada contra o interior do tensionador (B). Assegure-se de que a

alavanca do acelerador não está bloqueada em ponto morto, encaixe a ponta do cabo no grampo (E). regule a tensão do cabo (A) afrouxando a porca (D) e girando o tensionador (B). Assim que a tensão correcta for alcançada, aperte a porca (D). Se regulado correctamente, o gatilho do acelerador terá uma folga de aproximadamente 2mm, antes de se movimentar a alavanca do carburador (E). Ligue os cabos eléctricos (F-G).

MONTAGEM DA BROCA



ATENÇÃO: Antes de montar a broca assegure-se de que a tomada de força está bloqueada da seguinte forma:

- Rode o botão (A) no sentido dos ponteiros do relógio. Para facilitar o bloqueamento do botão proceda da seguinte forma: rode a broca (12) no sentido dos ponteiros do relógio fig.1 até que o redutor fique bloqueado.
- Para facilitar a utilização e reduzir o tempo de montagem/desmontagem da broca, foi adoptado o dispositivo de implantação rápida "ACTIVE quick joint".
- Empurre a manga (E) para cima e mantendo-a assim introduza a broca (12) no eixo ranhurado do redutor (F).
- Quando as esferas encaixam na ranhura da tomada de força (ouve-se um click) liberte a manga (E).
- Certifique-se de que a broca é encaixada correctamente.

EXTENSÃO (opção)

A extensão permite aumentar a profundidade do furo.

A extensão deve ser encaixada entre o redutor e a broca.

O procedimento para montar a extensão é o mesmo que é levado a cabo para a montagem da broca (ver parágrafo MONTAGEM DA BROCA).

No veio da extensão existem três ranhuras que permitem três ajustamentos diferentes (90mm cada, num total de 270mm de extensão).

ATENÇÃO: para desbloquear o redutor de velocidades gire o botão (A) fig.3 (no sentido oposto ao dos ponteiros do relógio).

6. NORMAS DE UTILIZAÇÃO



ATENÇÃO: a brocadora só deve ser usada para furar o solo. Não fixe a brocadora em nenhum suporte rígido. É proibido aplicar à tomada de força da brocadora utensílios ou acessórios não recomendados pelo fabricante. Não usar brocas com um diâmetro superior ao recomendado pelo fabricante.



ATENÇÃO: Mod. 152 – Para proceder ao transporte da brocadora, bloqueie a broca da seguinte forma: empurre a broca para a frente até bloquear a broca. Para desbloquear carregue na lavanca.



ATENÇÃO: Mod. 160 – Para proceder ao transporte da brocadora, bloqueie a broca da seguinte forma: empurre a broca para a frente até bloquear a broca. Para desbloquear carregue na lavanca.

Mod. T143 Fig. 11

- Ligue o motor e ponha a broca na posição desejada para fazer o furo, assegurando-se que a broca está perpendicular ao chão.
- Ao operar a brocadora mantenha sempre as duas mãos nos punhos da máquina, segurando com firmeza.
- Acelere e, em simultâneo, faça pressão para baixo para começar a furar.
- Caso a broca comece a ficar presa no solo, alivie a pressão.

- Para evitar que a broca bloqueie, puxe-a para cima de vez em quando, de forma a sacudir a terra que se vai acumulando na broca.

- Quando o furo estiver feito, levante a máquina e retire a barra (14).

Mod. T152 Fig. 10

- Ao operar a brocadora mantenha sempre as duas mãos nos punhos da máquina, segurando com firmeza.
- Acelere a máquina, fazendo pressão para baixo de forma a que a roda da frente permaneça em contacto com o solo.
- Para aumentar a pressão é necessário juntar contrapesos (18)
- Sacuda a terra da broca levantando a máquina, de tempos a tempos.

Mod. TDU 155 Fig. 1

- Segure as duas alças.
- Acelere e simultaneamente exercer pressão descendente.
- Se o ponto é o de aliviar a pressão bloqueie para baixo. Para evitar que a ponta pendurar evacuadas da ponta para o chão, levantando o carro de cada vez.

Mod. T160 Fig. 12

- Ao operar a brocadora mantenha sempre as duas mãos nos punhos da máquina, segurando com firmeza.
- Acelere a máquina, fazendo pressão para baixo de forma a que as rodas da frente permaneça em contacto com o solo.
- Sacuda a terra da broca levantando a máquina, de tempos a tempos.

ATENÇÃO: Se a broca, por algum motivo ficar bloqueada no chão, liberte imediatamente o gatilho do acelerador, pois caso não o faça, corre o risco de danificar a embraiagem. Para libertar a broca, proceda da seguinte forma: bloqueie a broca rodando o parafuso (A) Fig.3 (ver parágrafo arranque) e gire a máquina no sentido oposto ao dos ponteiros do relógio, até que a broca se liberte e gire.

ATENÇÃO: Quando a broca está travada nunca gire a máquina no sentido dos ponteiros do relógio, uma vez que pode danificar o redutor.

7. UTILIZAÇÃO

COMBUSTÍVEL

ATENÇÃO: a brocadora está equipada com um, motor a dois tempos, pelo que se deve utilizar apenas combustível misturado com óleo apropriado.

Prepare apenas a mistura necessária para cada utilização. Não fume. Abasteça com o motor desligado e longe de lume. Use um combustível com, pelo menos, 90 RON octanas. Misture gasolina nova com óleo ACTIVE, numa razão de 50:1 (2%). Se não conseguir adquirir óleo ACTIVE use um bom óleo para motores a dois tempos, numa razão de 25:1 (4%) ver fig.4.

IMPORTANTE: Agite vigorosamente esta mistura antes de cada utilização. As propriedades das misturas combustíveis deterioram-se com o tempo (excepto quando é utilizado óleo ACTIVE, uma vez que este possui um aditivo estabilizante), desta forma recomendamos que só faça a mistura necessária para cada utilização. Não utilize mistura feita há mais de uma semana pois pode danificar o motor. Encha o tanque só até $\frac{3}{4}$ da sua capacidade de forma a permitir a expansão do combustível.

ABASTECIMENTO

ATENÇÃO: Desligue sempre o motor antes de abastecer. Retire a tampa do depósito lentamente, para que uma possível sobrepressão desapareça. Depois de abastecer, aperte bem a tampa do depósito. Afaste a máquina, pelo menos 3m (10 pés) do local de abastecimento, antes de a por a trabalhar. Antes de abastecer, limpe bem a área que circunda a tampa do depósito, de forma a assegurar que não entra sujidade para dentro do tanque de combustível. Misture bem o combustível antes de atestar o depósito.

ARRANQUE

ATENÇÃO: Para evitar acidentes, antes de por o motor a trabalhar, tranque a caixa de velocidades da seguinte forma:

- Rode o parafuso (A) no sentido dos ponteiros do relógio (ver fig. 5).
- Assegure-se que a broca está travada.
- Ponha o botão da ignição na posição (1) Fig.6. Prima o bolbo (C) 5 ou 6 vezes (Fig. 7).
- Pressione o gatilho do acelerador (A) e bloqueie em posição de semi aceleração, premindo o botão (B), soltar o gatilho (A) Fig. 8.
- Colocar o botão do starter (A) na posição (B) Fig. 9.
- Tendo a máquina bem segura, puxe o manípulo do starter e aos primeiros sinais de arranque do motor ponha a alavanca do estrangulador (A) na posição de aberta (C) Fig.6.
- Puxe o starter até que o motor comece a trabalhar.
- Assim que o motor arrancar, ponha-o no mínimo.
- Desbloqueie o redutor de velocidades (Fig.5) girando o parafuso (A) em sentido contrário ao dos ponteiros do relógio.

ATENÇÃO: Depois do motor estar quente, não deve premir mais o bolbo (C) Fig7, nem usar o starter (A) fig. 9 para reiniciar o motor.

Não manter o punho do starter puxado, uma vez que isso pode danificar o acessório de arranque. Puxe o punho e acompanhe o percurso inverso deste até que atinja a posição de retraído.

PARAGEM DO MOTOR

Ponha a alavanca do acelerador (A) Fig. 8 no mínimo e espere alguns segundos de forma a permitir o arrefecimento do motor. Ponha o botão do starter na posição "stop" (0) fig.6.

ATENÇÃO: Com o motor no mínimo (2600-3000 rpm) a broca não deve rodar. Se a velocidade mínima for demasiado elevada, rode o parafuso (H) fig.3 no sentido oposto ao dos ponteiros do relógio.

8. MANUTENÇÃO REGULAR

De tempos a tempos certifique-se de que todos os parafusos estão bem apertados. Substituir os acessórios danificados, desgastados, rachados ou torcidos. Certifique-se sempre de que a broca foi correctamente montada.

FILTRO DE AR

Verifique e limpe regularmente de acordo com as condições de trabalho.

- Remova a tampa (1).
- Retire os elementos do filtro (2 e 3).
- Lave os elementos (2-3) com uma mistura de óleo e gasolina e escorra bem.
- Impregne o filtro com óleo (para obter a máxima eficiência deve usar óleo especial para filtros ACTIVE ref. 21010).
- Controle os acessórios: substitua-os se necessário. Monte em sentido inverso ao da montagem.

FILTRO DE COMBUSTÍVEL

Para limpar e substituir o filtro do combustível, remova a tampa do tanque de combustível e retire o filtro (2) com um gancho de arame (1) ou um alicate de pontas. Verificar o filtro de combustível regularmente, substituir se demasiado sujo.

MOTOR

Regularmente: De forma a evitar o sobreaquecimento do motor, é importante remover o pó e sujidade das ranhuras, do cilindro, da tampa usando um pincel ou ar comprimido.

VELA DE IGNIÇÃO

Periodicamente (pelo menos a cada 50 horas) desmonte e limpe a vela de ignição, regulando a distância entre os eléctrodos (0.5 – 0.6).

Substitua a vela se esta estiver demasiado suja, usada e a cada 100 horas de trabalho. No caso de a vela se sujar demasiadamente, deve regular o carburador ou corrigir a

mistura de combustível (demasiado óleo no combustível) ou óleo de baixa qualidade.
A vela deve ser da ACTIVE® AX80.

REDUTOR DE VELOCIDADES

No caso de se verificarem perdas de massa no redutor, proceda imediatamente à sua reparação ou correrá o risco de danificar seriamente a caixa de velocidades. A cada 500 horas de trabalho substitua a massa na caixa redutora.

Proceda da seguinte forma:

- Retire os 6 para fusos (D).
- Desmonte o motor / a caixa do redutor de velocidades (E).

- Limpe a massa e substitua por uma massa tipo molybde 2, enchendo a caixa até $\frac{3}{4}$ da sua capacidade.
- Monte o motor / caixa redutora de velocidades (E) e aparafuse bem os 6 parafusos (D).
- Teste a máquina e assegure-se de que já não está a perder massa.

BROCA

Verifique sempre as condições gerais da broca. Periodicamente, se demasiado usada, afie, substitua a lâmina (12) e a broca (13).

ATENÇÃO: a penetração e a velocidade da brocadora dependem da eficiência da lâmina e da broca.

9. ARMAZENAMENTO

Siga todas as normas de manutenção previamente indicadas.

- Limpe a máquina e lubrifique as partes metálicas.
- Esvazie o depósito de combustível e ponha o motor em funcionamento até consumir todo o combustível. Conserve a máquina num local seco.
- Remova a vela, coloque um pouco de óleo no cilindro,

rode o veio através da transmissão para distribuir o óleo e volte a montar a vela.

ATENÇÃO: Todas as operações de manutenção não incluídas neste manual devem ser levadas a cabo por um centro de serviços autorizados.

10. CERTIFICADO DE GARANTIA

Esta máquina foi concebida e fabricada com recurso às mais modernas técnicas de fabrico. O fabricante garante o produto por um período de 24 meses a contar da data de compra, com excepção dos produtos para serviço profissional contínuo para trabalho por conta de terceiros, nos quais a garantia é de 12 meses a partir da data de compra.

CONDIÇÕES DA GARANTIA

- 1) A garantia é concedida a partir da data de compra. O fabricante substitui gratuitamente os componentes defeituosos, quer se trate de defeitos de matérias-primas ou de fabrico. A garantia não contempla a substituição da máquina.
- 2) Os serviços de assistência técnica intervirão no espaço de tempo julgado necessário e sempre o mais rápido possível. Eventuais atrasos não poderão, em qualquer caso, determinar pedidos de indemnização por quaisquer danos nem uma extensão do prazo de garantia.
- 3) Para solicitar uma intervenção em garantia é necessário exibir o certificado de garantia devidamente preenchido e carimbado pelo revendedor, acompanhado da factura de compra, recibo ou outro documento com validade fiscal, que comprove a compra.
- 4) A garantia fica automaticamente sem efeito em caso de:
 - ausência de manutenção da máquina
 - utilização incorrecta ou não prevista do produto
 - utilização de lubrificantes inadequados
 - utilização de peças de reparação ou acessórios não originais
 - intervenções efectuadas por pessoal não autorizado
- 5) O fabricante exclui da garantia os componentes de desgaste rápido, como os dispositivos de corte, embraiagem, dispositivos de segurança, filtros, etc.
- 6) As despesas de expedição, transporte e mão-de-obra ficam a cargo do cliente
- 7) Eventuais danos provocados durante o transporte devem ser de imediato comunicados ao transportador sob pena de exclusão da garantia.
- 8) Eventuais avarias durante o período da garantia não autorizam o cliente a suspender pagamentos nem a solicitar descontos adicionais.
- 9) O fabricante não é responsável por nenhum dano directo ou indirecto causado a pessoas, animais ou coisas por avaria da máquina ou por uma suspensão forçada do seu uso.

MODELO	T 143	T 152	T 160	TDU 155
S.N. n.º	REVENDEDOR:			
DATA:	COMPRADO POR:			

ÍNDICE

1. Explicación de los símbolos.....	Pag. 53
2. Para vuestra seguridad.....	53
3. Descripción de las piezas.....	54
4. Datos técnicos y Declaración de conformidad.....	57
5. Ensamblaje.....	59
6. Normas de trabajo.....	59
7. Preparación para el uso.....	60
8. Mantenimiento periódico.....	60
9. Almacenaje.....	61
10. Certificado de garantía.....	62

1. EXPLICACIÓN DE LOS SÍMBOLOS



Advertencia, peligro y atención



Mantener las personas a una distancia de 15 mt.



Antes de utilizar esta máquina leer el manual de uso y mantenimiento

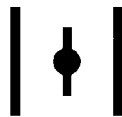

Mariposa aire abierto, funcionamiento



Mariposa aire cerrado, arranque en frío

Durante el funcionamiento de esta máquina usar dispositivos de protección acústica y ocular

2. PARA SU SEGURIDAD

- 1-Antes de hacer funciona la unidad, leer atentamente estas instrucciones y asegurarse de comprenderlas. Atenerse a todas las advertencias e instrucciones de seguridad. Conservar el presente manual a título de futura referencia.
- 2-Usar únicamente repuestos originales; piezas de repuesto producidas por otros fabricantes podrían mal adaptarse y causar lesiones.
- 3-Usar indumentos idóneos y artículos de seguridad como ser: botas, pantalones fuertes, guantes, visera o anteojos de protección, cofia y casco protectivo.
- 4-Durante el uso de la barrena no permitir a otras persona, niños o animales de permanecer en el radio de 15 metros.
- 5-No actuar con la barrena cuando se está cansado, enfermo o bajo el efecto de alcohol, drogas o fármacos.
- 6-No permitir a los jóvenes de usar la barrena.
- 7-Mantenerse bien fuertes y en equilibrio. Tener el manillar con las dos manos. Mantener la punta perpendicular al suelo.
- 8-Usar la barrena únicamente para labores indicadas por el presente manual.
- 9-Inspeccionar la máquina antes de cada empleo. Controlar que la palanca del acelerador funcione bien. Asegurarse que la punta esté libre de girar y no se encuentre en contacto con cuerpos extraños, que no existan pérdidas de carburante, que los dispositivos de seguridad no estén flojos, etc..Sustituir las piezas dañadas.
- 10-Poner en marcha la barrena en lugares bien ventilados; si se respiran los gases de descarga pueden provocar una asfixia mortal.
- 11-Transportar la barrena con motor apagado y punta bloqueada en posición de transporte.
- 12-Sustituir la punta apenas aparecen grietas o roturas.
- 13-Asegurarse que no gire la punta cuando el motor está al mínimo.
- 14-Con el motor en movimiento no efectuar ningún mantenimiento y no tocar la punta.
- 15-Está prohibido aplicar a la toma de fuerza de la barrena utensilios o aplicaciones que no sean los indicados por el constructor.

- 16-Antes del reabastecimiento parar el motor y dejarlo enfriar. Llenar el tanque lejos de fuentes de calor y no fumar durante el reabastecimiento o la mezcla del carburante.
- 17-No quitar el tapón del tanque con el motor en movimiento.
- 18-Secar el carburante eventualmente derramado sobre la máquina. Antes de poner en marcha el motor desplazar la barrena de 3 metros desde el punto de reabastecimiento.
- 19-No usar carburante para operaciones de limpieza.
- 20-No controlar la chispa de la bujía cerca del agujero de la bujía misma.
- 21-No trabajar con un silenciador dañado.
- 22-Antes del uso de la barrena, liberar el área de todos los objetos. Verificar que no existan cables de cualquier clase y conductor enterrados; procurarse un plano de la zona en la cual se debe operar.
- 23-Antes de reponer la barrena en el depósito, dejar enfriar el motor y vaciar el tanque del carburante.
- 24-Reponer la barrena de manera de prevenir lesiones accidentales Causadas por objetos cortantes, lejos de fuentes de calor y levantada del suelo.
- 25-No trabajar con la barrena dañada, mal montada o modificada arbitrariamente; no quitar, dañar o volver ineficiente ningún dispositivo de seguridad. Utilizar sólo puntas originales y del tipo prescrito.
- 26-En caso de bloqueo de la punta parar inmediatamente el motor.
- 27-Entregar o prestar la barrena únicamente a personas expertas que tengan conocimiento de su funcionamiento y el correcto uso de la máquina. Entregar también el manual con las instrucciones de uso, que se deben leer antes de comenzar el trabajo.

3. DESCRIPCIÓN DE LAS PIEZAS

FIG.10

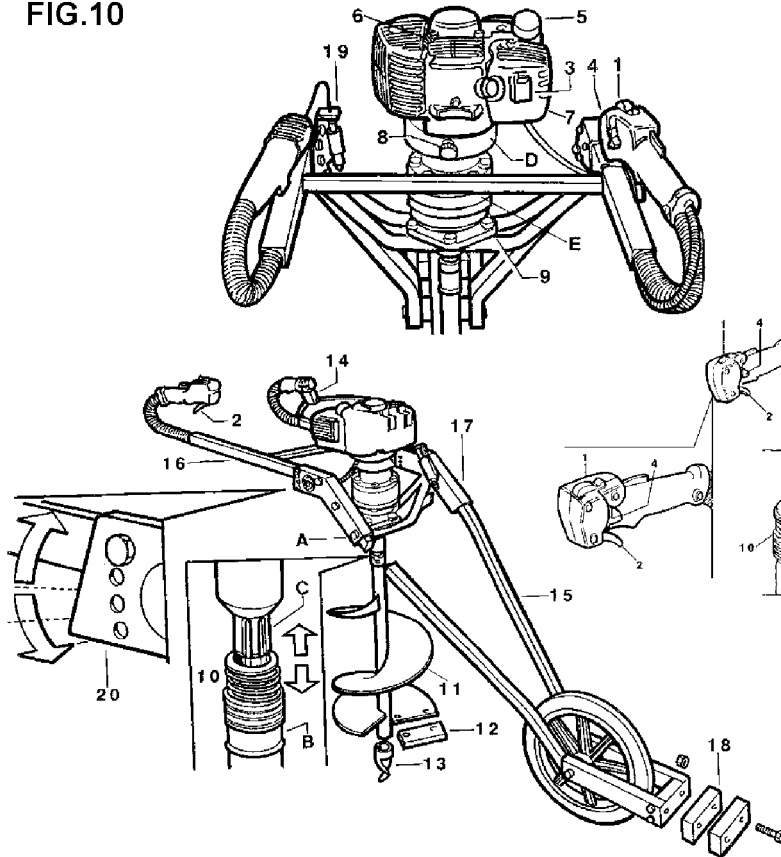
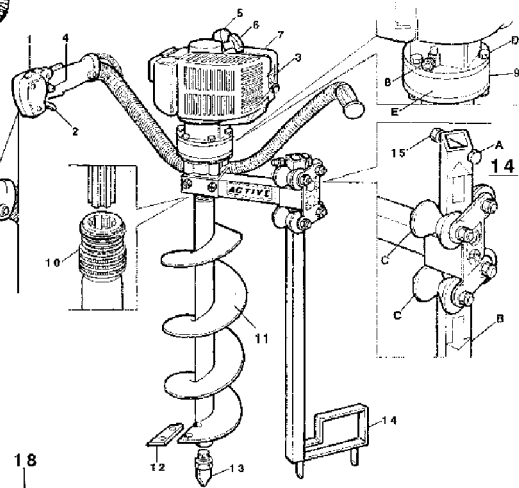

FIG. 11



COMPONENTES DE LA BARRENA (Fig. 10) Mod. T152

- | | |
|--------------------------------------------------|--------------------------------------------------------|
| 1. Interruptor de paro (STOP) | 11. Punta |
| 2. Palanca del acelerador | 12. Cuchilla |
| 3. Palanca STARTER | 13. Puntal |
| 4. Semi - acelerador | 14. Palanca mando de desenganche punta para transporte |
| 5. Tapón del tanque | 15. Bastidor inferior |
| 6. Empuñadura arranque motor | 16. Bastidor superior |
| 7. Filtro del aire | 17. Soporte bastidor |
| 8. Bloqueo toma de fuerza | 18. Contrapeso |
| 9. Reductor | 19. Dispositivo de bloqueo punta para el transporte |
| 10. Unión rápida para montaje / desmontaje punta | 20. Dispositivo para regulación altura manillar |

COMPONENTI DELLA BARRENA (Fig. 11) Mod. 143

- | | |
|-------------------------------|---------------------------------------------------------------|
| 1. Interruptor de paro (STOP) | 9. Reductor |
| 2. Palanca acelerador | 10. Unión rápida para montaje / desmontaje punta |
| 3. Palanca STARTER | 11. Punta |
| 4. Semi - acelerador | 12. Cuchilla |
| 5. Tapón tanque | 13. Puntal |
| 6. Empuñadura arranque motor | 14. Dispositivo para bloquear la barrena en sentido giratorio |
| 7. Filtro del aire | 15. Tornillo bloqueo para transporte |
| 8. Bloqueo toma de fuerza | |

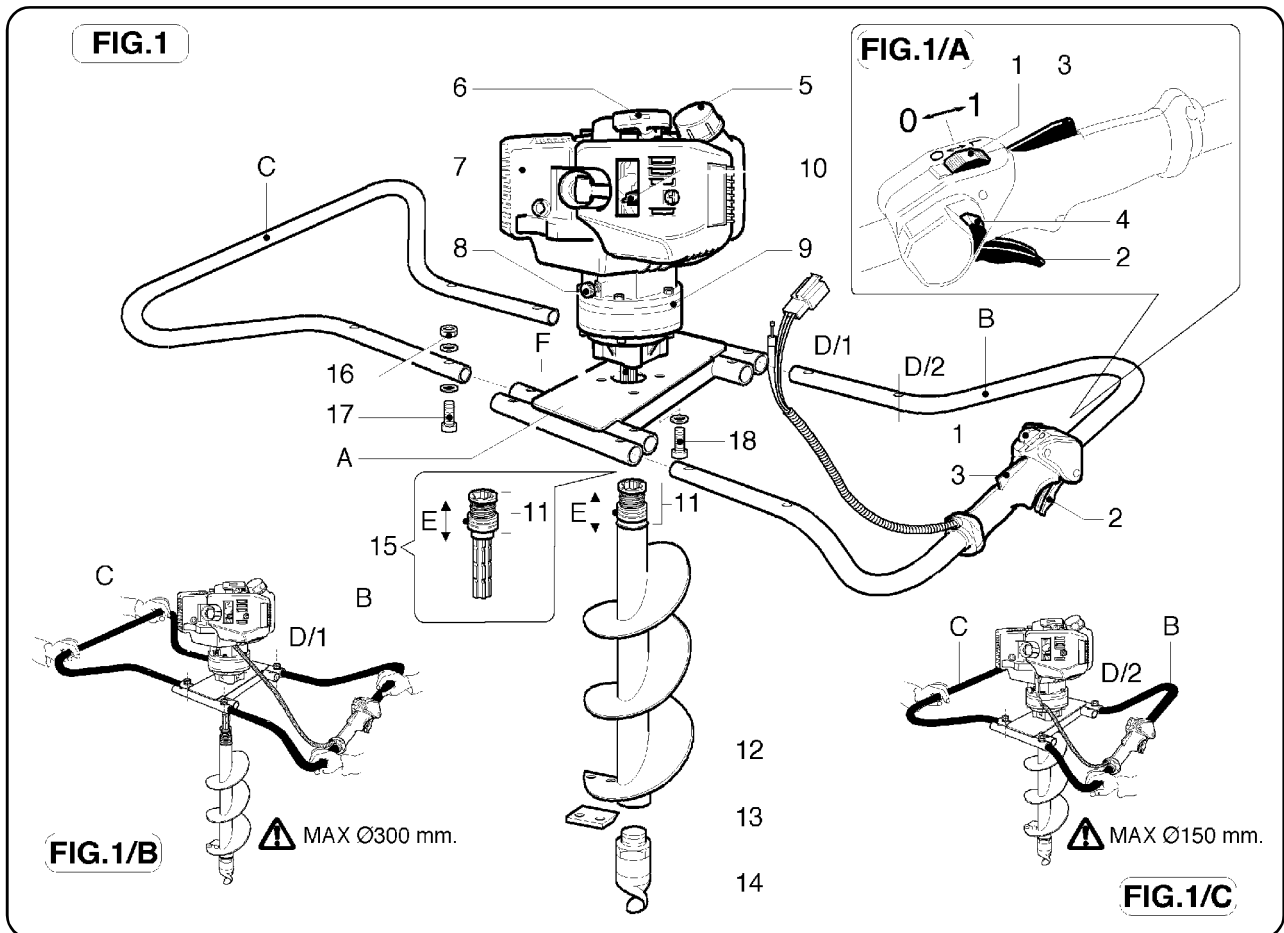

COMPONENTI DELLA BARRENA (Fig. 1) Mod. T155

- | | |
|--------------------------------|--------------------------------------------------------------------|
| 1. Interruptor de paro (STOP) | 9. Reductor |
| 2. Palanca acelerador | 10. Starter (para el arranque en frío del motor) |
| 3. Palanca seguridad mando gas | 11. Dispositivo rápido para el montaje y el desmontaje de la punta |
| 4. Semi - acelerador | 12. Punta |
| 5. Tapón tanque | 13. Cuchilla |
| 6. Empuñadura arranque motor | 14. Punta de centrado |
| 7. Filtro del aire | 15. Extensión para la punta (OPCIONAL) |
| 8. Bloqueo toma de fuerza | |

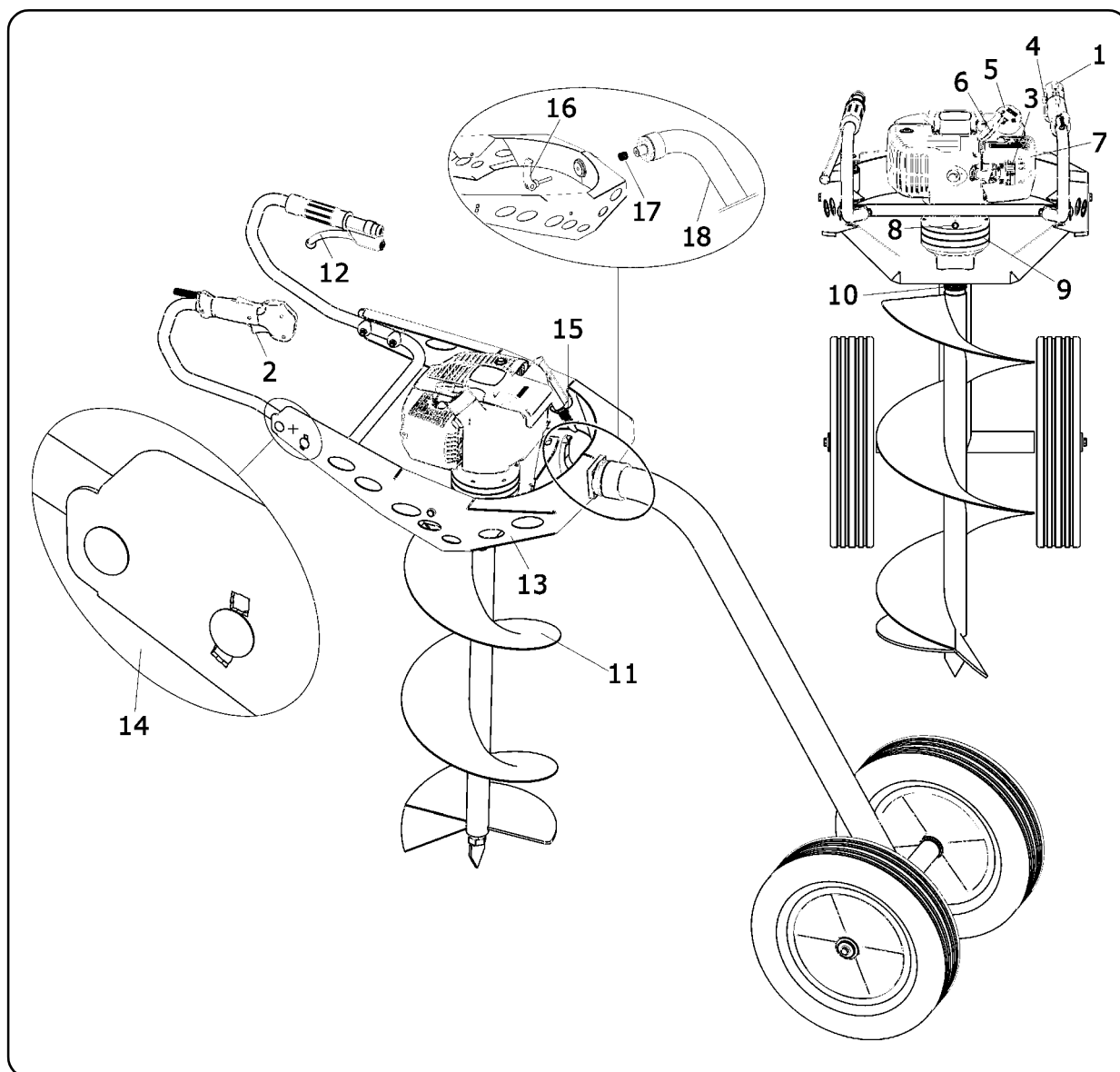

COMPONENTES DE LA BARRENA (Fig. 12) Mod. T165

- | | |
|--------------------------------------------------|--------------------------------------------------------|
| 1. Interruptor de paro (STOP) | 11. Punta |
| 2. Palanca del acelerador | 12. Palanca mando de desenganche punta para transporte |
| 3. Palanca STARTER | 13. Bastidor |
| 4. Semi - acelerador | 14. Dispositivo para regulación altura manillar |
| 5. Tapón del tanque | 15. Dispositivo de bloqueo punta para el transporte |
| 6. Empuñadura arranque motor | 16. Palanca de ajuste del manillar |
| 7. Filtro del aire | 17. Muelle |
| 8. Bloqueo toma de fuerza | 18. Tubos |
| 9. Reductor | |
| 10. Unión rápida para montaje / desmontaje punta | |

4. DATOS TÉCNICOS Y DECLARACIÓN DE CONFORMIDAD

ACTIVE s.r.l. Zona Artigianale - 26037 S. Giovanni in Croce (CR)
declara bajo la propia responsabilidad que las máquinas:

MODELO	T143
CILINDRADA cm ³	42.7
POTENCIA Kw / CV	1.6 / 2.1
CARBURADOR	DE MEMBRANA WALBRO WYR PRIMER TYPE
ENCENDIDO	DIGITAL
TANQUE	CAPACIDAD 1.1 Lt.
FRICCIÓN	Ø 78 mm / MODELO PROFESIONAL
RELACIÓN DE REDUCCIÓN	50 : 1 EPICICLOIDAL DE DOBLE ETAPA
PESO TOTAL	9.6 Kg.
PESO A LA EMPUÑADURA	12 Kg.
DIÁMETRO DE LAS PUNTAS mm.	100 - 150 - 200 - 250 - 300

MODELO	T 152
CILINDRADA cm ³	51.7
POTENCIA Kw / CV	1.8 / 2.4
CARBURADOR	DE MEMBRANA WALBRO WYR PRIMER TYPE
ENCENDIDO	DIGITAL
TANQUE	CAPACIDAD 1.1 Lt.
FRICCIÓN	Ø 78 mm / MODELO PROFESIONAL
RELACIÓN DE REDUCCIÓN	50 : 1 EPICICLOIDAL DE DOBLE ETAPA
PESO TOTAL	35 Kg.
PESO A LA EMPUÑADURA	12 Kg.
DIÁMETRO DE LAS PUNTAS mm.	100 - 150 - 200 - 250 - 300
CONTRAPESO	5 Kg. Por cada contrapeso

MODELO	T 155
CILINDRADA cm ³	51.7
POTENCIA Kw / CV	2.2/3.0
CARBURADOR	DE MEMBRANA WALBRO WYR PRIMER TYPE
ENCENDIDO	DIGITAL
TANQUE	CAPACIDAD 1.1 Lt.
FRICCIÓN	Ø 78 mm / MODELO PROFESIONAL
RELACIÓN DE REDUCCIÓN	50 : 1 EPICICLOIDAL DE DOBLE ETAPA
PESO TOTAL	9.6 Kg.
ÁRBOL TOMA DE FUERZA	21x25x5 mm - Z6 -DIN 5463
DIÁMETRO DE LAS PUNTAS mm.	100 - 150 - 200 - 250 - 300

MODELO	T 165
CILINDRADA cm ³	62
POTENCIA Kw / CV	3.3 / 4.5
CARBURADOR	DE MEMBRANA WALBRO WYR PRIMER TYPE
ENCENDIDO	DIGITAL
TANQUE	CAPACIDAD 1.1 Lt.
FRICCIÓN	Ø 78 mm/ MODELO PROFESIONAL
RELACIÓN DE REDUCCIÓN	50 : 1 EPICICLOIDAL DE DOBLE ETAPA
PESO TOTAL	30 Kg.
PESO A LA EMPUÑADURA	12 Kg.
DIÁMETRO DE LAS PUNTAS mm.	100 - 150 - 200 - 250 - 300

Cumple los requisitos establecidos en la directiva:

	Euro 1		
MODELO	T143	T152 - TDU155	T165
HASTA EL NÚMERO DE SERIE	45XX9999	55XX9999	65XX9999
DIRECTIVAS	2006/42/CE - 2004/108/CE - 2000/14/CE - 2002/44/CE (Annex V)		

	Euro 2		
MODELO	T143	T152 - TDU155	T165
APARTIR DE NÚMERO DE SERIE	E45XX0001	E55XX0001	E65XX0001
DIRECTIVAS	2006/42/CE - 2004/108/CE - 2000/14/CE - 2002/44/CE (Allegato V) 2012/46/CE (Annex VI)		

**Cumple los requisitos establecidos en la directiva 2006/42/CE, 89/336/CE,
2004/108/CE, 2000/14/CE, 2002/44/CE**

Certificamos que el nivel de potencia cumple con los requerimientos de la directiva CE/2000/14, anexo V, y de acuerdo con la norma EN ISO 22868

PRESIÓN ACUSTICA	POTENCIA ACUSTICA	NIVEL DE VIBRACIONES	RÉGIMEN DEL MOTOR
AL MÍNIMO 74 dB (A) AL MÁXIMO 98 dB (A)	CONDICIONES DE TRABAJO 107 dB (A)	AL MÍNIMO 4.7 m/s ² AL MÁXIMO (sin punta) 5.1 m/s ²	AL MÍNIMO 2800 / 3000 g / min. EN TRABAJO ± 8000 g / min. AL MÁXIMO 10.500 g / min.

ALBERTO GRIFFINI

PRÉSIDENTE

ACTIVE S.P.A.

Via Demmoncello 12

26037 San Giovanni in Croce (CR) - ITALY

10/10/2008

5. ENSAMBLAJE

MONTAJE BASTIDOR



ATENCIÓN! - Antes de comenzar el ensamblaje leer con atención las normas de seguridad.

Mod. T 143 (Fig. 11)

- Quitar la clavija (A) de la varilla (B).
- Insertar la varilla (B) en las guías (C) ver diseño.
- Montar la clavija (A) en la varilla (B).

Mod. T 152 (Fig. 10)

Ensamblar el bastidor (15) en el soporte (17) mediante los tornillos, arandelas y tuerca (A). Registrar (si fuera necesario) el manillar (16) para obtener la altura correcta para el operador (20).

Apretar los tornillos que sujetan el bastidor

Mod. TDU155 (Fig. 1)

Ensamblar la semi-empuñadura (B) en el soporte (A) mediante los tornillos (17), arandelas y tuerca (16). Registrar el manillar en las posiciones D/1, D/2 de acuerdo que la barrena sea usada por uno o dos operadores (ver fig. 1/B o 1/C).

Ensamblar la otra semi-empuñadura (C) en el soporte (A) y sujetarla en la misma posición como la empuñadura (B) con los tornillos (17) y la tuerca (16).

Mod. T 160 (Fig. 12)

Montar el tubo (18) en el manillar (13) a través del resorte (17) y la palanca (16).

Registrar (si fuera necesario) el manillar (14) para obtener la altura correcta para el operador.

MONTAJE HILO DEL ACELERADOR Y CABLES ELÉCTRICOS (Fig. 2)

- Introducir el cable del acelerador (A) a través del tensor (B). Asegurarse que la vaina (C) del cable apoye contra el interior del tensor (B). Asegurarse que la palanca del acelerador no esté bloqueada en semi aceleración, por tanto enganchar el

terminal del cable en el borne (E). Regular la tensión del cable (A) aflojando la contratuerca (D) y tirando el tensor (B); alcanzando la exacta tensión, apretar la contratuerca (D). Si la regulación está correcta, antes de moverse la palanca del carburador (E), la palanca del acelerador tendrá un juego libre de alrededor de 2mm.

- Conectar los cables eléctricos (F - G) Fig. 2

MONTAJE DE LA PUNTA Fig. 1



ATENCIÓN! - Antes de montar la punta asegurarse que la toma de fuerza esté bloqueada Fig. 3 como sigue:

- Presionar y girar en sentido horario el pestillo (A). Para facilitar el desbloqueo del pestillo (A) proceder como sigue: girar la punta en sentido horario hasta que el reductor esté bloqueado:

- Per facilitar el uso y reducir los tiempos de montaje/desmontaje de la punta se ha adoptado un sistema de acoplamiento rápido ACTIVE "Quick Joint".
- Empujar hacia arriba el manguito (E) de la punta y manteniéndolo, introducir la punta en el árbol acanalado del reductor.
- Cuando las esferas coinciden con la garganta del árbol acanalado (se advierte el salto) soltar el manguito (E).
- Asegurarse que la punta esté sujeta correctamente.

EXTENSIÓN (opcional)

La extensión sirve para incrementar la profundidad de excavación.

La extensión se debe aplicar entre el reductor y la punta. El procedimiento de instalación de la extensión es la misma que fue explicada en el párrafo del "montaje de la punta". Sobre la varilla de la extensión existen tres acanalados que permiten tres diversas posiciones (90 mm. cada una por un total de 270 mm.).



ATENCIÓN! : para desbloquear el reductor girar el pestillo en sentido antihorario (A).

6. NORMAS DE TRABAJO



ATENCIÓN! - La barrena debe ser utilizada únicamente para efectuar perforaciones del terreno. No bloquear la barrena sobre apoyos fijos. Está prohibido aplicar a la toma de fuerza de la barrena utensilios o aplicaciones que no sean los indicados por el constructor. No utilizar puntas con diámetros superiores a los previstos por el constructor.



ATENCIÓN: Mod. T152 - Para el transporte bloquear la punta empujándola hacia la rueda anterior hasta que salte el dispositivo de bloqueo (19) Fig.10. Para el desenganche presionar la palanca (14) Fig. 10.



ATENCIÓN: Mod. T160 - Para el transporte bloquear la punta empujándola hacia la rueda anterior hasta que salte el dispositivo de bloqueo (15) Fig.12. Para el desenganche presionar la palanca (12) Fig. 12.

BARRENADO

Asegurarse que el reductor se encuentre desbloqueado. Después del arranque del motor apoyar la punta en la posición deseada y asegurarse que dicha punta sea perpendicular con el suelo.

Mod T 143 Fig 11

- Insertar el pie derecho en el ojete y empujar hacia abajo para clavar la varilla (14) en el suelo.

- Mantener fuertemente las dos empuñaduras.
 - Acelerar y contemporáneamente ejercer una presión hacia abajo.
 - Si la punta tiende a bloquearse aligerar la presión hacia abajo.
- Para evitar que la punta se bloquee evacuen la tierra de la punta levantando de vez en cuando la máquina. Con agujero terminado levanten la punta y desbloqueen la varilla (14) del suelo.

Mod. T152 Fig. 10

Para barrenar mantener fuertemente las dos empuñaduras. Acelerar y contemporáneamente ejercer una presión hacia abajo evitando que la rueda anterior se levante del suelo. Para aumentar la presión de perforación es necesario agregar contrapesos (18) Fig. 10. Evacuen la tierra de la punta levantando de vez en cuando la máquina.

Mod. TDU 155 Fig. 1

- Mantener fuertemente las dos empuñaduras.
- Acelerar y contemporáneamente ejercer una presión hacia abajo.
- Si la punta tiende a bloquearse aligerar la presión hacia abajo.

Para evitar que la punta se bloquee evacúen la tierra de la punta levantando de vez en cuando la máquina.

Mod. T160 Fig. 12

Para barrenar mantener fuertemente las dos empuñaduras. Acelerar y contemporáneamente ejercer una presión hacia abajo evitando que las ruedas se levante del suelo. Evacúen la tierra de la punta levantando de vez en cuando la máquina.

 **ATENCIÓN:** - Si la punta se bloquea soltar de inmediato la palanca del acelerador caso contrario se dañará la fricción.

Para liberar la punta proceder como sigue: bloquear la punta mediante el pestillo (A) Fig. 3 (ver párrafo arranque) y girar toda la máquina en sentido **antihorario**, hasta que la punta esté libre.

 **ATENCIÓN:** No girar la máquina en sentido **horario** caso contrario se puede dañar el reductor.

Cuando es necesario utilizar puntas superiores a los 15 cm. se debe trabajar con dos operadores.

7. PREPARACIÓN PARA EL USO

CARBURANTE

ATENCIÓN: la barrena está equipada con un motor de 2 tiempos, por tanto se debe utilizar exclusivamente carburante mezclado con aceite específico.

Preparar únicamente la mezcla necesaria para el uso. No fumar y efectuar el abastecimiento del carburante siempre con motor apagado y lejos de llamas. Usar carburante con número de octanos no inferior a 90 RON.

Mezclen la gasolina exclusivamente con aceite para motores de 2 tiempos ACTIVE, en la proporción de 50: 1 (2%). Fig. 4. En el caso que no tengan aceite ACTIVE, usar un buen aceite en la proporción de 25:1 (4%), ver figura 4.

Importante: Mezclen fuertemente y por largo tiempo el bidón; tal operación debe ser repetida minuciosamente cada vez que se toma carburante del bidón. Las características de la mezcla están sujetas a envejecimiento y por tanto se alteran con el pasar del tiempo. No usen mezcla preparada desde varias semanas antes; se podrían verificar daños al motor. Llenar el tanque de mezcla sólo para 3/4, de manera de permitir la expansión de la misma. Se aconseja aceite Active 100% sintético.

ABASTECIMIENTO

ATENCIÓN: El abastecimiento debe de ser efectuado con motor apagado. Desenroscar lentamente el tapón del tanque para dejar salir el eventual exceso de presión. Después del abastecimiento apretar correctamente el tapón del tanque. Antes de poner en movimiento el motor desplazar la barrena de 3 m. por lo menos desde el punto de abastecimiento. Antes de la provisión limpiar minuciosamente alrededor del tapón del tanque. La suciedad dentro del tanque provoca problemas de funcionamiento al motor. Agitando el bidón o el tanque, asegurarse que la mezcla sea homogénea.

PUESTA EN MARCHA

 **ATENCIÓN:** - Para evitar cualquier riesgo de infortunio, antes de poner en marcha el motor bloquear el reductor de la siguiente forma.

Empujar el pestillo (A) y simultáneamente girarlo en sentido horario (ver fig. 3)

- Asegurarse que la toma de fuerza o punta esté bloqueada.
- Llevar el interruptor en la posición (1). Presionar el bulbo (A) 5 o 6 veces Fig. 5. Tirar la palanca del acelerador (2) y bloquearla en semi-aceleración presionando el pulsador (4), soltar la palanca. Llevar la palanca starter (A) en posición (B) Fig.6. Manteniendo firme la barrena tirar el arranque y con las primeras explosiones del motor regresar la palanca starter (A) en la posición original abierta (C) Fig. 6. Repetir la maniobra de arranque hasta que el motor no parta.

Con motor en marcha, presionar el acelerador (2) para desbloquearlo de la posición de semi-aceleración y llevar el motor al mínimo.

- Desbloquear el reductor Fig. 3 girando el pestillo (A) en sentido antihorario.

ATENCIÓN: cuando el motor ya está caliente, no presionar el bulbo (A) Fig. 5 y no usar el starter para el arranque Fig. 6. **No soltar de golpe la cuerda de puesta en marcha, pues podría dañar el grupo de arranque.**

PARO DEL MOTOR

Llevar la palanca del acelerador al mínimo y esperar algunos segundos para permitir el enfriamiento del motor. Llevar el interruptor de masa en la posición de stop (0)

 **ATENCIÓN:** con el motor al mínimo 2600 ~ 3000 revoluciones la cuchilla no debe girar. Si el mínimo es demasiado elevado destornillar en sentido antihorario el tornillo (H) Fig. 2

8. MANTENIMIENTO PERIÓDICO

Controlar periódicamente que todos los tornillos de la barrena estén en sus asientos y bien apretados. Sustituir las piezas dañadas, desgastadas y agrietadas. Verificar siempre el correcto montaje de la punta.

FILTRO DEL AIRE Fig. 7

- Verificar periódicamente el filtro del aire de acuerdo con las condiciones de trabajo
- Quitar la tapa (1)
- Quitar el filtro (2)
- Limpiar el filtro (2) con mezcla de gasolina / aceite y exprímanlo, impregnar el filtro (2) con aceite (para obtener la máxima eficiencia se aconseja usar aceite especial para filtros ACTIVE ref. 21010) y exprímanlo.
- Controlar las piezas: si fuera necesario sustituir las. Montar en sentido contrario al desmontaje.

FILTRO DEL CARBURANTE Fig. 8

Para la limpieza o la sustitución, quitar el tapón (3) del tanque y extraer el filtro (2) sirviéndose de un gancho (1) o de una pinza de picos largos.

Verificar periódicamente las condiciones del filtro; en caso de excesiva suciedad, proveer a su sustitución.

MOTOR

Regularmente, para evitar sobrecalentamientos al motor, quitar el polvo y suciedad de las ranuras, de la tapa del cilindro y de las aletas del mismo, utilizando un pincel o aire comprimido.

BUJÍA Fig. 9

Periódicamente (cada 50 horas por lo menos) desmonten y limpien la bujía y regulen la distancia entre los electrodos (0.5 - 0.6mm).

Si excesivamente incrustada y desgastada, pero de todos modos dentro de 100 horas de trabajo, sustitúyanla. En caso de excesivas incrustaciones controlen la regulación del carburador, el porcentaje 4% (1:25) del aceite mezcla y asegurarse que el aceite sea de óptima calidad y del tipo para motores de 2 tiempos.

Bujía ACTIVE AX80 (Ref. 20770).

REDUCTOR Fig. 3 - Ref. E

Si se verificaran pérdidas de grasa del reductor, proveer de Inmediato a la reparación de manera de evitar daños a los engranajes.

Cada 500 horas de trabajo sustituir la grasa en la caja del reductor.

Proceder en el siguiente modo:

- Quitar los 6 tornillos (D)
- Desmontar el motor/cárter-fricción del reductor (E)
- De la caja del reductor quitar la grasa y sustituirla con un nuevo tipo molybde greas 2, y llenar hasta 3/4.
- Montar el motor/cárter-fricción en el reductor (E) y sujetarlo mediante los 6 tornillos (D).

- Poner en marcha el motor y asegurarse que no existan pérdidas de grasa.

ACTIVE recomienda el uso específico de grasa ref. 21039

PUNTA

Verificar siempre las condiciones generales de la punta. Periódicamente; si desgastadas, afilar o sustituir la cuchilla y el puntal.



La penetración y velocidad del barrenado es en función de la eficiencia de la cuchilla y del puntal.

9. ALMACENAJE

Seguir todas las normas de mantenimiento precedentemente descritas.

Limpiar perfectamente la barrena y engrasar las partes metálicas.

Vaciar el tanque del carburante y hacer funcionar el motor hasta el agotamiento del carburante residuo. Conservar la barrena en ambiente seco.

Quitar la bujía, verter un poco de aceite en el cilindro, girar algunas veces el árbol del motor mediante el arranque, de manera de distribuir el aceite y remontar la bujía.

ATENCIÓN: todas las operaciones de mantenimiento que no aparecen en el presente manual, deben de ser efectuadas por un taller autorizado.

No lavar la máquina con chorros de agua.

10. CERTIFICADO DE GARANTÍA

Esta máquina ha sido concebida y realizada a través de las más modernas técnicas productivas; la Empresa constructora garantiza los propios productos por un periodo de 24 meses desde la fecha de compra, con excepción de los productos para servicio profesional continuo y destinados a trabajos por cuenta de terceros, para los cuales la garantía es de 12 meses desde la fecha de compra.

CONDICIONES DE GARANTÍA

- 1) La garantía se reconoce a partir de la fecha de compra. La Empresa constructora sustituye gratuitamente las piezas defectuosas en el material, en las elaboraciones y en la producción. La garantía no prevé la sustitución de la máquina.
- 2) El personal técnico intervendrá en los límites de tiempo concedidos por exigencias organizativas y de todos modos lo antes posible, y el eventual retraso no podrá determinar peticiones de resarcimiento de los daños ni la prolongación del periodo de garantía.
- 3) Para solicitar la asistencia en garantía es necesario exhibir al personal autorizado el certificado de garantía sellado por el revendedor, llenado en todas sus partes y acompañado por factura de compra o recibo fiscal u otro documento que fuera fiscalmente obligatorio para comprobar la fecha de compra.
- 4) La garantía pierde su validez en caso de:
 - evidente falta de mantenimiento
 - Utilización no correcta del producto o forzamiento
 - Utilización de los lubricantes o combustibles no idóneos
 - Utilización de piezas de repuesto o accesorios no originales.
 - Intervenciones efectuadas por personal no autorizado
- 5) La Empresa constructora excluye de la garantía las piezas sujetas a un desgaste normal de funcionamiento: utensilios de corte, guarniciones, bujía, cuerda de arranque, dispositivos de seguridad por corte o fricción, filtros, etc.
- 6) Los gastos de expedición, transporte y mano de obra son a cargo del cliente.
- 7) Eventuales daños provocados durante el transporte, deben ser inmediatamente indicados al transportador con pena la caducidad de la garantía.
- 8) Si durante el periodo de garantía o después del mismo se verificaran averías o roturas, el cliente no tiene derecho de suspender el pago ni de ningún descuento sobre el precio.
- 9) La empresa constructora no responde de eventuales daños directos o indirectos, causados a personas o cosas por averías de la máquina o consecuentes a la forzada suspensión prolongada en el uso de la misma.

MODELO	T 143	T 152	T 160	TDU 155
S.N. n.º	REVENDEDOR:			
FECHA:	ADQUIRIDO POR EL SR.			

INHOUDSOPGAVE

1. Verklaring symbolen	Pag. 63
2. Voor uw veiligheid.....	63
3. Beschrijving van de onderdelen.....	64
4. Technische gegevens en Conformiteitsverklaring.....	67
5. Montage.....	69
6. Arbeidsnormen.....	69
7. Voorbereiding voor gebruik.....	70
8. Periodiek onderhoud.....	70
9. Opslag.....	71
10. Garantiebewijs.....	71

1. VERKLARING SYMBOLEN



Waarschuwing, gevaarlijk en let op.



Houd personen op een afstand van 15 mt.



Lees de handleiding voor gebruik en onderhoud aandachtig door alvorens u van deze machine gebruik maakt.

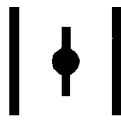

Luchtklep open, functioneert.



Draag tijdens het gebruik van de machine gehoor- en gezichtsbescherming.



Luchtklep dicht, koude start.

2. VOOR UW VEILIGHEID

- 1-** Lees de instructies voor het gebruik van de machine aandachtig door en verzeker u ervan dat alles duidelijk is alvorens u de machine laat functioneren. Neem alle waarschuwingen en veiligheidsinstructies in acht. Bewaar deze handleiding voor verdere raadplegingen.
- 2-** Maak uitsluitend gebruik van originele reserveonderdelen. De producten van andere fabrikanten zouden onvoldoende kunnen passen en verwondingen veroorzaken.
- 3-** Draag passende kleding en beschermende middelen zoals: laarzen, werkbreek, handschoenen, gezichtsscherm of veiligheidsbril, oordoppen en veiligheidshelm.
- 4-** Sta nooit toe dat tijdens het gebruik van de grondboor andere personen, kinderen of dieren zich binnen een straal van 15 meter bij u vandaan bevinden.
- 5-** Maak nooit gebruik van de grondboor als u moe of ziek bent of als u onder invloed staat van alcohol, drugs of geneesmiddelen.
- 6-** Sta nooit toe dat kinderen de grondboor gebruiken.
- 7-** Zorg ervoor dat u stevig op de grond staat en dat u uw evenwicht niet kunt verliezen. Houd het stuur met beide handen vast. Plaats en houd de boor loodrecht op de grond.
- 8-** Gebruik de grondboor uitsluitend voor dedoeleinden die in deze handleiding beschreven worden.
- 9-** Controleer de machine voor elk gebruik. Controleer of de gashendel goed functioneert. Controleer of de boor vrijuit kan draaien en niet met vreemde voorwerpen in aanraking komt, of er sprake is van brandstoflekkages en of de beschermingsinstallaties goed bevestigd zijn. Vervang de beschadigde onderdelen.
- 10-** Start de grondboor in goed geventileerde omgevingen. Het inademen van de uitlaatgassen kan dodelijke asfyxie veroorzaken.
- 11-** Vervoer de grondboor met uitgeschakelde motor en met de

- boor in de transportstand vergrendeld.
- 12-** Vervang de boor zodra u hier barsten of een breuk in opmerkt.
- 13-** Verzeker u ervan dat de boor niet draait als de motor op een minimum draait.
- 14-** Raak de boor nooit aan en voer geen onderhoud uit als de motor gestart is.
- 15-** Het is verboden gereedschap of applicaties aan de krachtafnemer van de boor aan te brengen die niet door de fabrikant aanbevolen worden.
- 16-** Schakel de motor uit en laat hem afkoelen alvorens u de brandstof bijvult. Vul de tank buiten het bereik van warmtebronnen. Tijdens het bijvullen of mengen van de brandstof is roken verboden.
- 17-** Haal de dop nooit van de tank als de motor draait.
- 18-** Veeg de eventueel gemorste brandstof van de machine. Verplaats de grondboor minstens 3 meter van de vulplaats vandaan alvorens u de motor start.
- 19-** Maak voor het reinigen nooit gebruik van brandstof.
- 20-** Controleer de vonk van de bougie nooit in de nabijheid van de bougieopening.
- 21-** Voer geen werkzaamheden uit als de uitlaat beschadigd is.
- 22-** Verwijder alle voorwerpen uit de omgeving alvorens u de grondboor gebruikt.
Controleer of in grond kabels of leidingen aanwezig zijn. Zorg voor een kaart van de te bewerken omgeving.
- 23-** Laat de motor afkoelen en leeg de brandstoftank alvorens u de grondboor in het magazijn opslaat.
- 25-** Voer geen werkzaamheden uit als de grondboor beschadigd, slecht gemonteerd of zonder toestemming gewijzigd is. Probeer om geen enkele reden de beschermingsinstallaties te verwijderen, te beschadigen of onklaar te maken. Maak uitsluitend gebruik van de originele en het aanbevolen soort boren.

24-Berg de grondboor buiten het bereik van warmebronnen, van de grond verheven en op dusdanige wijze op dat schade wegens het omvallen van snijdende voorwerpen voorkomen worden.

26-Schakel de motor onmiddellijk uit als de boor geblokkeerd raakt.

27-Overhandig of leen de grondboor uitsluitend aan ervaren personen die een kennis hebben van de functionering en een correct gebruik van de machine. Overhandig tevens de handleiding met de gebruiksaanwijzingen die voor de arbeid doorgelezen moet worden.

3. BESCHRIJVING VAN DE ONDERDELEN

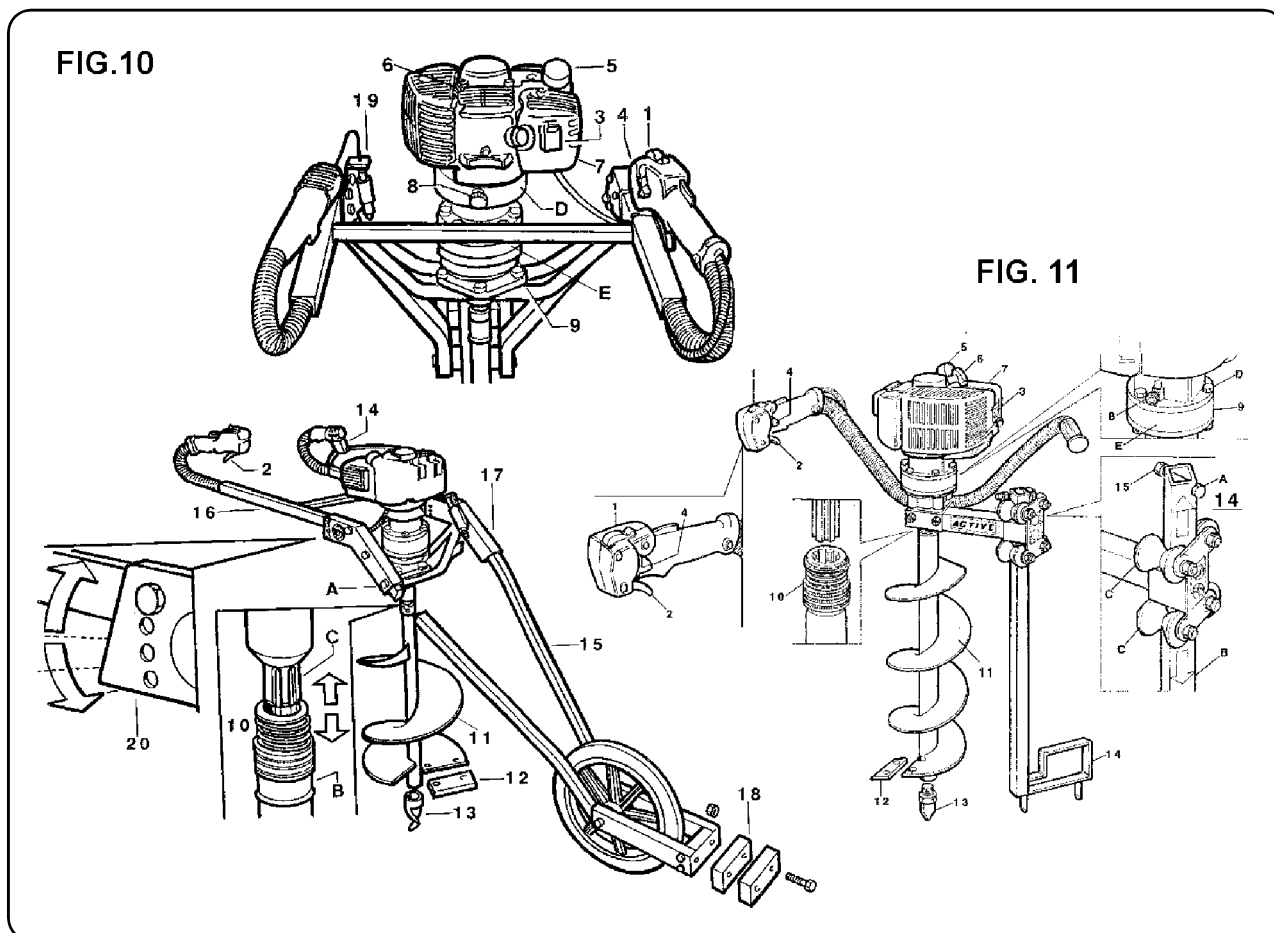

ONDERDELEN VAN DE GRONDBOOR (Afb. 10) Model T152

- | | |
|---------------------------------------------------------|--------------------------------------------------------|
| 1. Stopschakelaar (STOP) | 11. Boor |
| 2. Gashendel | 12. Mesje |
| 3. STARTER hendel | 13. Boorpunt |
| 4. Halve versnelling | 14. Bedieningshendel ontgrendeling boor voor transport |
| 5. Tankdop | 15. Frame onder |
| 6. Starthendel motor | 16. Frame boven |
| 7. Luchtfilter | 17. Steunframe |
| 8. Vergrendeling krachtafnemer | 18. Ballast |
| 9. Reductor | 19. Vergrendeling boor voor transport |
| 10. Snelkoppeling voor de montage/demontage van de boor | 20. Systeem voor het afstellen van de stuurhoogte |

ONDERDELEN VAN DE GRONDBOOR (Afb. 11) Model 143

- | | |
|--------------------------------|---------------------------------------------------------|
| 1. Stopschakelaar (STOP) | 9. Reductor |
| 2. Gashendel | 10. Snelkoppeling voor de montage/demontage van de boor |
| 3. STARTER hendel | 11. Boor |
| 4. Halve versnelling | 12. Mesje |
| 5. Tankdop | 13. Boorpunt |
| 6. Starthendel motor | 14. Vergrendeling grondboor in draairichting |
| 7. Luchtfilter | 15. Vergrendelschroef voor transport |
| 8. Vergrendeling krachtafnemer | |

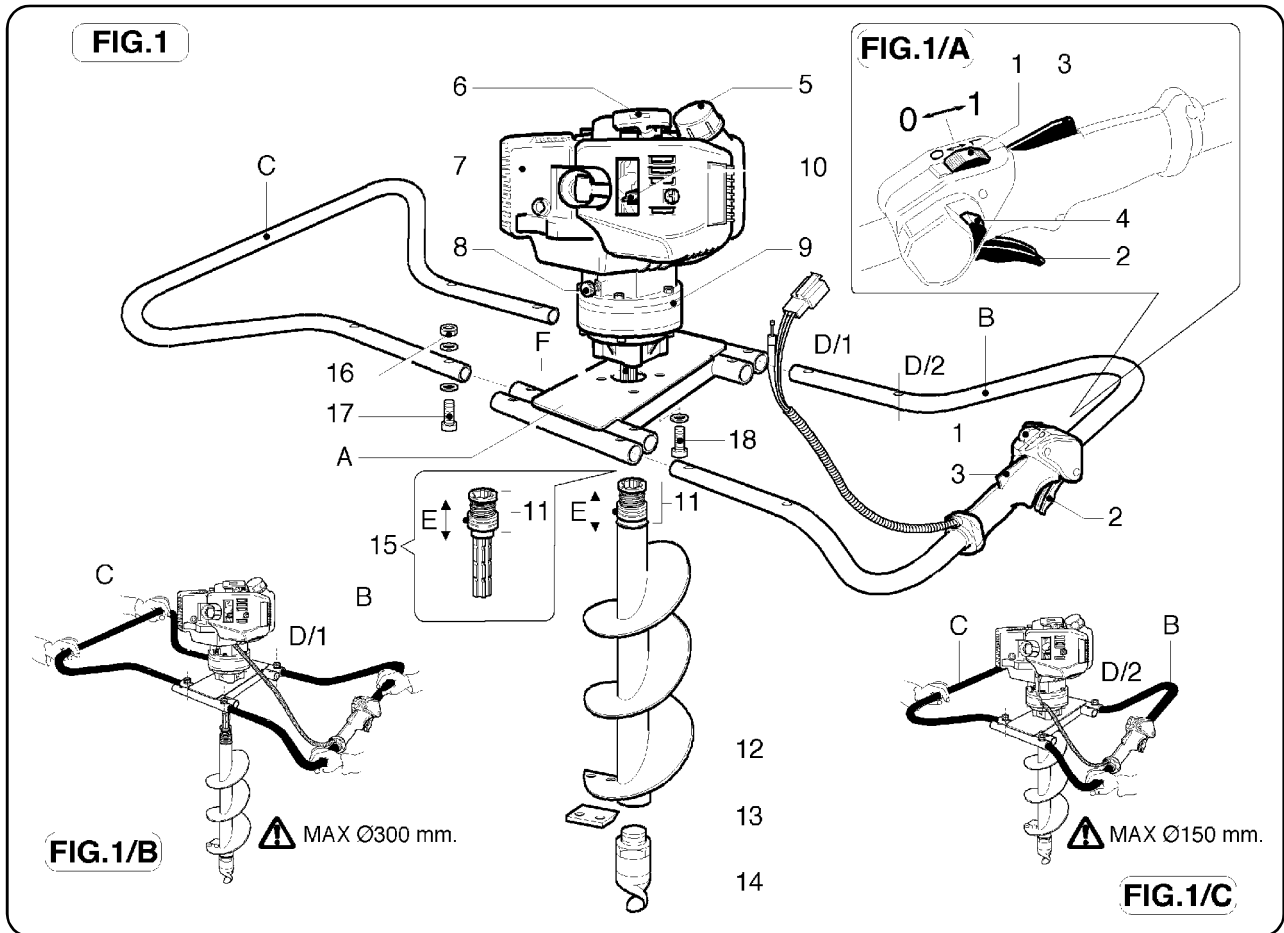

ONDERDELEN VAN DE GRONDBOOR (Afb. 1) Model T155

- | | |
|--------------------------------|------------------------------------------------------------|
| 1. Stopschakelaar (STOP) | 9. Reductor |
| 2. Gashendel | 10. Starter (voor de koude start van de motor) |
| 3. Veiligheidshendel gashendel | 11. Snelkoppeling voor de montage en demontage van de boor |
| 4. Halve versnelling | 12. Boor |
| 5. Tankdop | 13. Mesje |
| 6. Starthendel motor | 14. Centreerpunt |
| 7. Luchtfilter | 15. Boor verlengstuk (OPTIE) |
| 8. Vergrendeling krachtafnemer | |

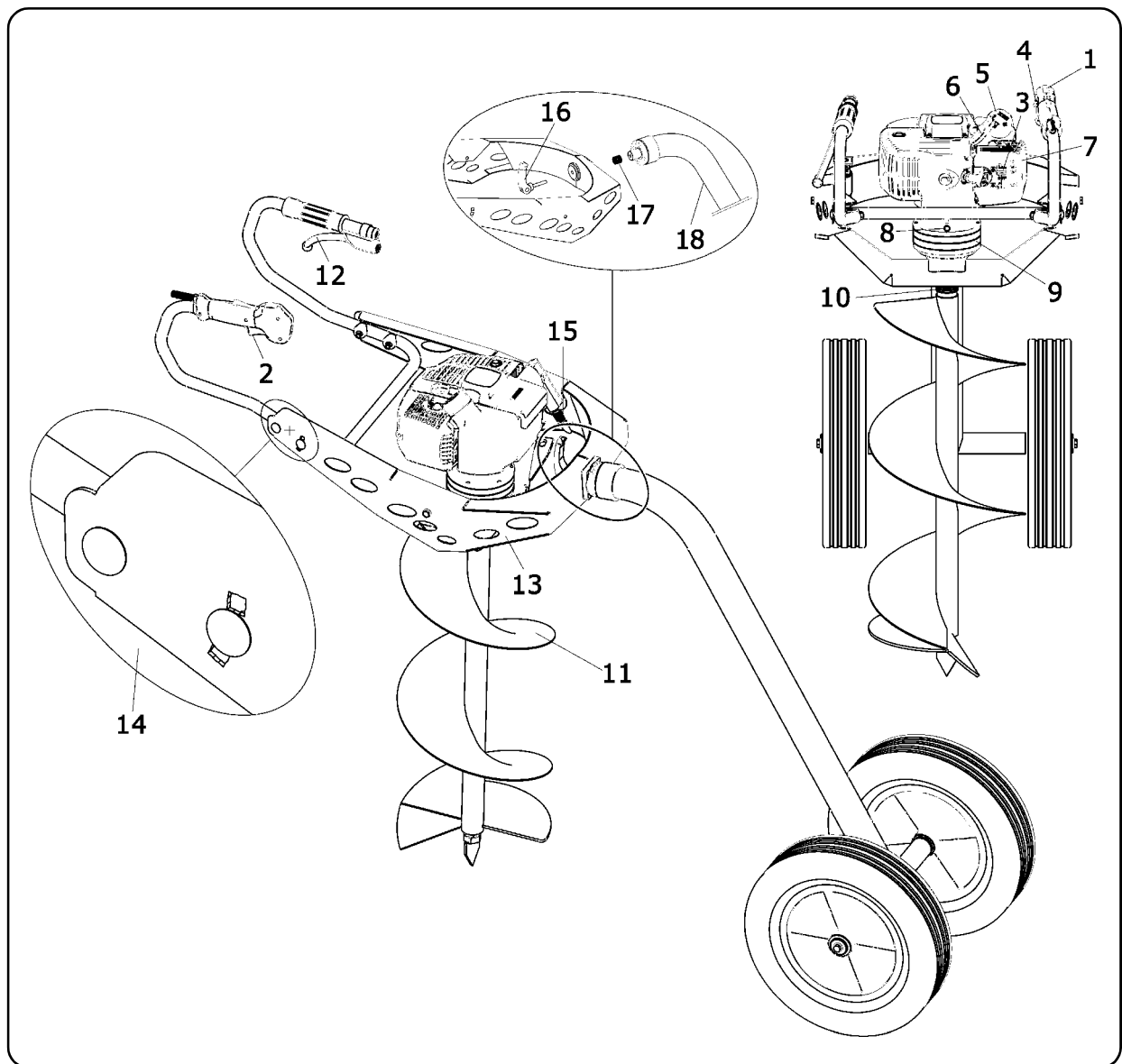

ONDERDELEN VAN DE GRONDBOOR (Afb. 12) Model T165

- | | |
|---------------------------------|---------------------------------------------------------|
| 1. Stopschakelaar (STOP) | 10. Snelkoppeling voor de montage/demontage van de boor |
| 2. Gashendel | 11. Boor |
| 3. STARTER hendel | 12. Bedieningshendel ontgrendeling boor voor transport |
| 4. Halve versnelling | 13. Frame |
| 5. Tankdop | 14. Systeem voor het afstellen van de stuurhoogte |
| 6. Starthendel motor | 15. Vergrendeling boor voor transport |
| 7. Luchtfilter | 16. Stuur hendel |
| 8. Vergrendeling krachtafnehmer | 17. Lente |
| 9. Reductor | 18. Buis |

4. TECHNISCHE GEGEVENS EN CONFORMITEITSVERKLARING

ACTIVE s.r.l. Zona Artigianale - 26037 S. Giovanni in Croce (CR)
verklaart voor eigen verantwoordelijkheid dat de machines:

MODEL	T143
CILINDERINHOUD cm ³	42.7
VERMOGEN KW / PK	1.6 / 2.1
CARBURATOR	WALBRO WYK PRIMER TYPE MET MEMBRAAM
START	DIGITAAL
TANK	INHOUD 1.1 Lt
KOPPELING	Ø78 mm / PROFESSIONEEL MODEL
REDUCTIEVERHOUDING	50 : 1 EPICYCLOÏDAAL MET DUBBEL STADIUM
TOT. GEWICHT	9.6 Kg.
GEWICHT OP HANDGREEP	12 Kg.
DOORSNEDE VAN DE BOREN mm.	100 - 150 - 200 - 250 - 300

MODEL	T 152
CILINDERINHOUD cm ³	51.7
VERMOGEN KW / PK	1.8 / 2.4
CARBURATOR	WALBRO WYK PRIMER TYPE MET MEMBRAAM
START	DIGITAAL
TANK	INHOUD 1.1 Lt
KOPPELING	Ø78 mm / PROFESSIONEEL MODEL
REDUCTIEVERHOUDING	50 : 1 EPICYCLOÏDAAL MET DUBBEL STADIUM
TOT. GEWICHT	35 Kg.
GEWICHT OP HANDGREEP	12 Kg.
DOORSNEDE VAN DE BOREN mm.	100 - 150 - 200 - 250 - 300
BALLAST	5 Kg per ballast

MODEL	T 155
CILINDERINHOUD cm ³	51.7
VERMOGEN KW / PK	2.2/3.0
CARBURATOR	WALBRO WYK PRIMER TYPE MET MEMBRAAM
START	DIGITAAL
TANK	INHOUD 1.1 Lt
KOPPELING	Ø78 mm / PROFESSIONEEL MODEL
REDUCTIEVERHOUDING	50 : 1 EPICYCLOÏDAAL MET DUBBEL STADIUM
TOT. GEWICHT	9.6 Kg.
AS KRACHTAFNEMER	21x25x5 mm - Z6 -DIN 5463
DOORSNEDE VAN DE BOREN mm.	100 - 150 - 200 - 250 - 300

MODEL	T 165
CILINDERINHOUD cm ³	62
VERMOGEN KW / PK	3.3 / 4.5
CARBURATOR	WALBRO WYK PRIMER TYPE MET MEMBRAAM
START	DIGITAAL
TANK	INHOUD 1.1 Lt
KOPPELING	Ø 78 mm / PROFESSIONEEL MODEL
REDUCTIEVERHOUDING	50 : 1 EPICYCLOÏDAAL MET DUBBEL STADIUM
TOT. GEWICHT	30 Kg.
GEWICHT OP HANDGREEP	12 Kg.
DOORSNEDE VAN DE BOREN mm.	100 - 150 - 200 - 250 - 300

voldoet aan de voorschriften van de Richtlijnen conforme :

	Euro 1		
MODEL	T143	T152 - TDU155	T165
UP OM HET SERIENUMMER	45XX9999	55XX9999	65XX9999
RICHTLIJNEN	2006/42/CE - 2004/108/CE - 2000/14/CE - 2002/44/CE (Annex V)		

	Euro 2		
MODEL	T143	T152 - TDU155	T165
HET SERIENUMMER	E45XX0001	E55XX0001	E65XX0001
RICHTLIJNEN	2006/42/CE - 2004/108/CE - 2000/14/CE - 2002/44/CE (Allegato V) 2012/46/CE (Annex VI)		

Voldoet aan de voorschriften van de richtlijn 2006/42/EG, 49/336/EG, 2004/108/EG, 2000/14/EG, 2002/44/EG

De geluidsdruk en het geluidsvermogen zijn vastgesteld en Gemeten en worden Gegarandeerd in overeenstemming met de Richtlijn 2004/14/EG, bijlage V, volgens de toepassing van de norm EN ISO 22868

GELUIDSDRUK	GELUIDSVERMOGEN	TRILLINGSNIVEAU	TOERENTAL MOTOR
MINIMAAL 74 Db (A) MAXIMAAL 98 dB (A)	ARBEIDSOMSTANDIGHEDEN 107 dB (A)	MINIMAAL 4.7 m/s ² MAXIMAAL (zonder boor) 5.1 m/s ²	MINIMUM 2800 / 3000 g / min TIJDENS ARBEID ± 8000 t / min MAXIMUM 10.500 t / min

ALBERTO GRIFFINI
PRESIDENTE
ACTIVE S.p.A.
Via Democrazia, 12
26037 San Giovanni in Croce (CR) - ITALY
10/10/2008

5. MONTAGE

HET FRAME MONTEREN



LET OP! - Lees de veiligheidsnormen aandachtig door alvorens u met de montage aanvangt.

Model T 143 (Afb. 11)

- Verwijder de pen (A) van de stang (B).
- Steek de stang (B) in de geleiders (C), zie de afbeelding.
- Monteer de pen (A) op de stang (B).

Model T 152 (Afb. 10)

Monteer het frame (15) op de steun (17) met schroeven, ringen en de moer (A). Stel het stuur (16) af (indien noodzakelijk) op de hoogte die voor de operator geschikt is (20).

Draai de schroeven aan waarmee het frame bevestigd is.

Model TDU155 (Afb. 1)

Monteer het halve handvat (B) op de steun (A) met schroeven (17) ringen en de moer (16). Stel het stuur af in de standen D/1 of D/2, afhankelijk van het feit of de grondboor door een of twee operatoren bediend wordt (zie afb. 1/B of 1/C).

Monteer het andere halve handvat (C) op de steun (A) en zet hem in dezelfde stand als het handvat (B) met behulp van de schroeven (17) en de moer (16).

Model T 160 (Afb. 12)

Monteer de buis (18) aan het stuur (13) via de veer (17) en de hefboom (16).

Stel het stuur (14) af (indien noodzakelijk) op de hoogte die voor de operator geschikt is.

MONTAGE STARTKABEL EN ELEKTRISCHE KABELS (Afb. 2)

- Breng de startkabel (A) aan door hem door de spanner (B) te halen. Verzekert u ervan dat de kabelkous (C) tegen de binnenkant van de spanner (B) steunt. Controleer of de gashendel niet in de halve versnelling geblokkeerd wordt en haak het eindstuk van de kabel in de klem (E). Breng de

kabel (A) op spanning door de contraoer (D) los te draaien en aan de spanner (B) te draaien. Draai de contraoer (D) vast als u de juiste spanning verkregen heeft. Als de gashendel op correcte wijze afgesteld is dan heeft hij een speling van ongeveer 2mm voordat de carburatorhendel (E) begint te bewegen.

- Sluit de elektrische kabels (F-G) aan, Afb. 2



BOOR MONTEREN Afb. 1

LET OP! - Verzekert u ervan dat de krachtafnemer vergrendeld is alvorens u de boor monteert Afb. 3. Voer de volgende procedure uit:

- Druk de pal (A) in en draai hem rechtsom.

Voer de volgende handeling uit om de pal (A) eenvoudiger te kunnen ontgrendelen: draai de boor rechtsom tot de reductor vergrendeld is.

- Om de montage/demontage van de boor te vereenvoudigen en te versnellen is een snelkoppeling ACTIVE "Quick Joint" toegepast.

- Druk de kokermof (E) van de boor naar boven en houd hem vast. Steek de boor op de as met gleuven van de reductor.

- Als de kogels met de groef van de as met gleuven in aanraking komen (u hoort een klik) dan kunt u de kokermof (E) loslaten.

- Controleer of de boor op correcte wijze bevestigd is.

VERLENGSTUK (optie)

Het verlengstuk kan gebruikt worden om de boordiepte te vergroten. Het verlengstuk moet gemonteerd worden tussen de reductor en de boor.

De installatieprocedure voor de boor is gelijk aan de procedure van de paragraaf "de boor monteren".

De stang van het verlengstuk heeft drie groeven die drie verschillende standen mogelijk maken (elk 90 mm voor een totaal van 270 mm).



LET OP! : draai de pal (A) linksom om de reductor te ontgrendelen.

6. ARBEIDSNORMEN



LET OP: - De grondboor mag uitsluitend gebruikt worden voor het boren van gaten in de grond. Zet de grondboor nooit op vaste steunen. Het is verboden gereedschap of applicaties aan de krachtafnemer van de punt aan te brengen die niet door de fabrikant aanbevolen worden. Voorkom het gebruik van boren met een doorsnede die groter is dan de doorsnede die door de fabrikant wordt aanbevolen.



LET OP: Model T 152- Vergrendel de boor voor het transport door hem naar het voorwiel te duwen tot de vergrendeling (19) klikt Afb.10. Druk op de hendel (14) om de boor te ontgrendelen Afb.10



LET OP: Model T 160- Vergrendel de boor voor het transport door hem naar het voorwiel te duwen tot de vergrendeling (15) klikt Afb.12. Druk op de hendel (12) om de boor te ontgrendelen Afb.12

BOREN

Controleer of de reductor vergrendeld is.

Start de motor en plaats de boor in de gewenste stand op de grond. Controleer of de boor loodrecht op de grond staat.

Model T 143 Afb 11

- Steek uw rechtersoet in de opening en voer een neerwaartse

beweging uit om de staaf (14) in de grond te steken.

- Houd de beide handgrepen stevig vast.

- Open de gashendel en voer tegelijkertijd een neerwaartse druk uit.

- Laat de neerwaartse druk afnemen als de boor neigt vast te lopen.

Verwijder de aarde van de boor door de machine af en toe op te tillen om te voorkomen dat de boor vastloopt.

Til de boor op en haal de staaf (14) uit de grond als u het gat geboord heeft.

Model T 152 Afb. 10

Houd voor het boren de beide handgrepen stevig vast.

Open de gashendel en voer tegelijkertijd een neerwaartse druk uit. Voorkom dat het voorwiel van de grond komt.

Verwijder de aarde van de boor door de machine af en toe op te tillen.

Model TDU 155 Afb. 1

- Houd de beide handgrepen stevig vast.

- Open de gashendel en voer tegelijkertijd een neerwaartse druk uit.

- Laat de neerwaartse druk afnemen als de boor neigt vast te lopen.

Verwijder de aarde van de boor door de machine af en toe op te tillen om te voorkomen dat de boor vastloopt.

Model T 160 Afb. 12

Houd voor het boren de beide handgrepen stevig vast.

Open de gashendel en voer tegelijkertijd een neerwaartse druk uit.

Verwijder de aarde van de boor door de machine af en toe op te tillen.



LET OP: - Laat onmiddellijk de gashendel los als de boor vastloopt om de beschadiging van de koppeling te voorkomen.

Voer de volgende procedure uit om de boor te bevrijden: vergrendel de boor met de pal (A) Afb. 3 (zie de paragraaf starten) en draai de machine linksom tot de boor vrijkomt.



LET OP: Draai de machine nooit rechtsom om de beschadiging van de reductor te voorkomen.

De aanwezigheid van twee operatoren is vereist als geboord moet worden met boren van meer dan 15 cm.

7. VOORBEREIDING VOOR GEBRUIK

BRANDSTOF

LET OP de machine is uitgerust met een tweetaktmotor en dus mag u uitsluitend een mengsel van brandstof en olie gebruiken. Bereid uitsluitend de nodige hoeveelheid van het mengsel. Vul de brandstop bij als de motor uitgeschakeld is. Houd de machine tijdens het bijvullen buiten het bereik van open vuur. Roken is verboden. **Maak gebruik van een brandstof met een octaannummer van minstens 90 RON. Meng de benzine uitsluitend met ACTIVE olie voor tweetaktmotoren in de verhouding**

50 : 1 (2%). Afb. 4. Als u geen ACTIVE olie heeft, dan kunt u een ander soort olie met uitstekende kwaliteit gebruiken in de verhouding 25:1 (4%), zie Afb. 4

Belangrijk: roer de oplossing in de jerrycan lang en goed door. Voer deze handeling elke keer uit dat u brandstof uit de jerrycan moet nemen. De eigenschappen van het mengsel zijn aan veroudering onderworpen en dus nemen ze met de tijd af. Het gebruik van een mengsel dat u meerdere weken van te voren bereid heeft kan schade aan de motor berokkenen. Vul de tank tot 3/4 met het mengsel zodat de uitzetting ervan mogelijk is. We raden het gebruik van Active 100% synthetische olie aan.

BIJVULLEN

LET OP Vul de brandstof bij als de motor uitgeschakeld is. Draai de dop van de tank een beetje los zodat het eventuele teveel aan druk kan ontsnappen.

Draai de dop weer op de tank als u de brandstof bijgevuld heeft. Verplaats de grondboor minstens 3 meter van de vulplaats vandaan alvorens u de motor start. Maak de ruimte rondom de dop van de tank goed schoon alvorens u de brandstof bijvult.

Vuil in de tank kan problemen tijdens de functionering van de motor veroorzaken. Verzekert u ervan dat de oplossing homogeen is door de tank of jerrycan te schudden.

STARTEN



LET OP! - Om verwondingen te voorkomen moet u de reductor voor het starten op de beschreven wijze vergrendelen.

Duw de pal (A) in en draai hem tegelijkertijd rechtsom (zie afb. 3) - Verzekert u ervan dat de krachtafnemer of de boor vergrendeld is. - Zet de schakelaar in de stand (1). Druk de knop (A) 5 of 6 keer in Afb. 5. Trek aan de gashendel (2) en zet hem halverwege vast door de knop (4) in te drukken. Laat de hendel los. Plaats de starter hendel (A) in de stand (B) Afb.6. Houd de grondboor vast en trek aan de starthendel. Plaats de starter hendel (A) in de oorspronkelijke open stand (C) zodra de motor aanslaat Afb. 6. Herhaal de handeling tot de motor gestart is. Druk de gashendel (2) in om hem te ontgrendelen als de motor gestart is en laat de motor op een minimum draaien.

- Ontgrendel de reductor Afb. 3 door de pal (A) linksom te draaien.

LET OP: druk de knop (A) niet in als de motor al warm is Afb. 5 en maak geen gebruik van de starter om de starten Afb. 6. **Laat de startkabel niet wegschieten om de beschadiging van de startgroep te vermijden.**

DE MOTOR UITSCHAKELEN

Zet de starthendel op een minimum en wacht een aantal seconden zodat de motor kan afkoelen.

Zet de massaschakelaar op de stopstand (0).



LET OP: als de motor een minimum aantal toeren van 2600 ~ 3000 maakt, dan mag het mes niet draaien. Draai de schroef (H) linksom als het minimum te hoog is Afb. 2

8. PERIODIEK ONDERHOUD

Controleer regelmatig dat alle schroeven van de grondboor op hun plaats zitten en aangedraaid zijn. Vervang de beschadigde, versleten of ontworpende onderdelen. Controleer altijd of de boor goed gemonteerd is.

LUCHTFILTER Afb. 7

- Controleer regelmatig het luchtfilter aan de hand van de arbeidsomstandigheden
- Verwijder de deksel (1)
- Verwijder het filter (2)
- Reinig het filter (B) met een benzine-/oliemengsel (voor een optimale filtering raden we u aan om gebruik te maken van de specifieke ACTIVE filterolie, ref. 21010) en wring hem uit.
- Controleer de onderdelen en vervang ze indien noodzakelijk. Monteer het filter door de beschreven procedure in omgekeerde volgorde uit te voeren.

BRANDSTOFFILTER Afb. 8

Verwijder de dop van de tank (3) en verwijder het filter (2) met behulp van een haak (1) of een tang om het filter te kunnen vervangen of reinigen.

Controleer regelmatig de omstandigheden van het filter. Vervang het filter als hij erg vuil is.

MOTOR

Verwijder stof en vuil **regelmatig** uit de lichtspleten, van de cilinderdeksel en de ribben van de cilinder met behulp van een kwastje of perslucht om de oververhitting van de motor te voorkomen.

BOUGIE Afb. 9

Demonteer en reinig de bougie regelmatig (minstens iedere 50 uur) en stel de afstand tussen de elektroden (0,5 - 0,6) af. Vervang de bougie als hij erg vuil of versleten is. Vervang hem in ieder geval na 100 bedrijfsuren. Controleer in het geval van een overmatig vuile bougie de afstelling van de carburator, het percentage olie in het mengsel (1:25) en controleer of de olie van goede kwaliteit is en voor 2-taktmotoren bestemd is.

Bougie ACTIVE AX80 (Ref. 20770).

REDUCTOR Afb. 3 - Ref. E

Repareer de reductor onmiddellijk om de beschadiging van de tandraderen te voorkomen als er vet uit de reductor lekt. Vervang het vet in de reductor elke 500 bedrijfsuur.

Voer hiervoor de volgende procedure uit:

- Verwijder de 6 schroeven (D)

- Demonteer de motor/carter-koppeling van de reductor (E)
- Verwijder het vet uit de reductor en vervang hem met een vers soort molytite grease 2. Vul de reductor tot 3/4 met vet.
- Hermonteer de motor/carter-koppeling op de reductor (E) en zet hem met de 6 schroeven (D) vast.
- Start de motor en controleer of er sprake is van vetlekkages. ACTIVE raad het gebruik aan van specifiek vet ref. 21039

BOOR

Controleer de algehele staat van de boor. Slijp regelmatig het mesje en de boorpunt of vervang ze als ze versleten zijn.



De penetratie en de boorsnelheid hangen af van de efficiëntie van het mesje en de boorpunt.

9. OPSLAG

Voer de eerder beschreven onderhoudswerkzaamheden uit. Reinig de grondboor zorgvuldig en vet de metalen onderdelen in. Leeg de brandstoftank en laat de motor draaien tot de resterende brandstof verbruikt is. Sla de grondboor op in een droge omgeving. Verwijder de bougie, giet een beetje olie in de cilinder, laat de

motoras een aantal slagen draaien om de olie goed te verspreiden en hermonteer de bougie.

LET OP: de onderhoudswerkzaamheden die niet in deze handleiding beschreven worden moeten door een erkend servicecentrum worden uitgevoerd.

Reinig de machine nooit met hogedruksputten.

10. GARANTIEBEWIJS

Deze machine is ontworpen en gemaakt met de modernste productietechnieken. De Fabrikant garandeert zijn producten voor een periode van 24 maanden vanaf de aankoopdatum met uitzondering van de producten die voor een professioneel en continu gebruik bestemd zijn en die door derden gebruikt worden. In dit geval is de garantie 12 maanden vanaf de aankoopdatum geldig.

GARANTIEVOORWAARDEN

- 1) De garantie wordt verleend vanaf de aankoopdatum. De Fabrikant vervang gratis de onderdelen die defecten vertonen in het materiaal, de bewerking en de productie. De vervanging van de machine wordt niet door de garantie voorzien.
- 2) Het technische personeel voert de werkzaamheden uit in de zo kort mogelijke tijd die organisatorisch gezien geboden kan worden. Dit zal hoe dan ook zo snel mogelijk geschieden. Eventuele vertragingen vormen geen reden voor de aanvraag van schadevergoeding of de verlenging van de garantieperiode.
- 3) Voor het aanvragen van assistentie in de garantieperiode moet u het erkende personeel het garantiebewijs overhandigen. Dit bewijs moet ingevuld en voorzien zijn van de stempel van de verkoper. U moet tevens een aankoopbewijs, bon, of ander fiscaal bewijs met de aankoopdatum overhandigen.
- 4) De garantie komt te vervallen:
 - als duidelijk geen onderhoud uitgevoerd is
 - In het geval van onbestemd gebruik of onklaar maken van het product
 - In het geval onjuiste smeermiddelen of brandstoffen gebruikt worden
 - In het geval niet originele reserveonderdelen of accessoires gebruikt worden.
 - In het geval van onderhoud door onbevoegd personeel
- 5) De Fabrikant sluit de garantie uit van onderdelen die aan normale slijtage onderworpen zijn: sSnijdhulpmiddelen, pakkingen, bougie, startkabel, beschermingsinstallaties met afsnijding of koppeling, filters, enz.
- 6) De verzend-, transport- en arbeidskosten zijn ten laste van de cliënt.
- 7) Eventuele schade die tijdens het transport veroorzaakt wordt moet onmiddellijk aan de transporteur gemeld worden op straffe van het vervallen van de garantie.
- 8) De cliënt heeft nooit het recht de betaling te onderbreken of korting te eisen als zich tijdens de garantieperiode schade of defecten voordoen.
- 9) De fabrikant acht zich niet verantwoordelijk voor de mogelijke directe of indirecte verwonding van personen of schade veroorzaakt door de defecten aan de machine of een langdurig geforceerde onderbreking in het gebruik ervan.

MODEL	T 143	T 152	T 160	TDU 155
S.N. n.°	VERKOPER:			
DATUM:	AANGEKOCHT DOOR DHR. :			



ACTIVE s.r.l. Via Delmoncello, 12 - 26037 S. Giovanni in Croce (CR)
Tel. 0375 91742 Fax 0375 91684 - email: EXPORT mail@active-srl.com - ITALY vendite@active-srl.com
www.active-srl.com